



1900 - 3000



*A LIRE ATTENTIVEMENT AVANT D'UTILISER LA MACHINE
DA LEGGERE CON ATTENZIONE
PRIMA DI UTILIZZARE L'APPARECCHIO
LEER ATENTAMENTE ANTES DE UTILIZAR LA MAQUINA*

Réf: 400 340-03 - FR-IT-ES / BD

SULKY

Sulky Burel

BP 92111 - rue Fabien Burel
35221 Châteaubourg Cedex- FRANCE
Tél: 02.99.00.84.84 - Fax: 02.99.62.39.38
Site Internet : www.sulky-burel.com
e-mail : info@sulky-burel.com

Caro Cliente

Estimado Cliente



Cher Client,

Vous avez choisi l'Épandeur X36, et nous vous remercions de votre confiance pour notre matériel.

Pour une bonne utilisation, et pour tirer profit de toutes les capacités de votre épandeur, nous vous recommandons de lire attentivement cette notice.

De par votre expérience, n'hésitez pas à nous faire part de vos observations et suggestions, toujours utiles pour l'amélioration de nos produits.

*Nous vous saurions gré de nous retourner **le bon de Garantie dûment rempli.***

En vous souhaitant bon usage de votre épandeur d'engrais,

Veillez agréer, Cher Client, l'assurance de nos meilleurs sentiments.

*J. BUREL
Président Directeur Général*

IT

Caro Cliente,

La ringraziamo per l'acquisto dello Spandiconcime X36 e della Sua fiducia nel nostro materiale.

Per un corretto utilizzo dello spandiconcime e per usufruire pienamente di tutte le sue capacità, si raccomanda di leggere questo manuale d'uso.

Basandosi sulla Sua esperienza, non esiti a comunicarci osservazioni e suggerimenti utili per migliorare i nostri prodotti.

La preghiamo di rispedirci il buono di Garanzia compilato.

AugurandoLe un buon utilizzo dello spandiconcime.

Le porgiamo i nostri più distinti saluti,

J. BUREL
Presidente e Direttore Generale

ES

Estimado Cliente,

Ha elegido la Abonadora X36 y le agradecemos la confianza depositada en nuestra maquinaria..

Para una correcta utilización, y para aprovechar todas las capacidades de la abonadora, le recomendamos que lea atentamente este manual.

A raíz de su experiencia, no dude en comunicarnos sus observaciones y sugerencias, que son siempre útiles para mejorar nuestros productos. .

Le rogamos que nos envíe el bono de Garantía debidamente cumplimentado

Deseándole un buen uso de su abonadora,

reciba, estimado Cliente, un cordial saludo.

J. BUREL
Presidente Director General

Déclaration de Conformité **Dichiarazione di Conformità** **Declaración de Conformidad**



Selon Article 5 annexe 2 point A de la directive européenne 89/392/CE et additif
Secondo l'Articolo 5 allegato 2 punto 1 della direttiva europea 89/392/CE e la successiva aggiunta
Según el Artículo 5 anexo 2 punto A de la directiva europea 89/392/CE y cláusulas adicionales

NOM DU FABRICANT : **SULKY BUREL**
NOME DEL PRODUTTORE: **BP 92111**
NOMBRE DEL FABRICANTE: **35221 CHÂTEAUBOURG CEDEX - FRANCE**

DESCRIPTION DE LA MACHINE : **DISTRIBUTEUR D'ENGRAIS**
DESCRIZIONE DELLA MACCHINA: **DISTRIBUTORE DI CONCIME**
DESCRIPCIÓN DE LA MÁQUINA: **DISTRIBUIDOR DE ABONO**

TYPE :
TIPO: **X36**
TIPO:

NUMÉRO DE SÉRIE :
NUMERO DI SERIE: | / | | | | | | | |
NÚMERO DE SERIE:

ACCESSOIRES :
ACCESSORIO:
ACCESORIOS:

FR

LA MACHINE RÉPOND AUX
DISPOSITIONS SUIVANTES :

DIRECTIVE MACHINE EUROPÉENNE:
98/37 CE
DIRECTIVE :
2004/108/ CE

IT

LA MACCHINA È CONFORME ALLE SEGUENTI
DISPOSIZIONI:

DIRETTIVA EUROPEA SULLE MACCHINE:
98/37 EC
DIRETTIVA :
2004/108/ EC

ES

LA MÁQUINA RESPONDE A LAS
DISPOSICIONES SIGUIENTES:

DIRECTIVA EUROPEA DE MÁQUINAS:
98/37 EG
DIRECTIVA :
2004/108 EG

Fait à Châteaubourg:
Châteaubourg:
Hecho en Châteaubourg el:

Juin 2007
Giugno 2007
Junio 2007

Responsabile autorizzato:
Firma
Responsable autorizado:
Firma

J. BUREL
Presidente e Direttore
Generale
Presidente Director General



Risque d'accident



Risque d'endommager la machine



Faciliter le travail

● Ces symboles sont utilisés dans cette notice chaque fois que des recommandations concernent votre sécurité, celle d'autrui ou le bon fonctionnement de la machine.

● Transmettez impérativement ces recommandations à tout utilisateur de la machine.

PRESCRIPTIONS GÉNÉRALES DE SÉCURITÉ

Avant chaque utilisation et mise en service de l'ensemble tracteur-machine, s'assurer de sa conformité avec la réglementation en matière de sécurité du travail et avec les dispositions du Code de la Route.

GÉNÉRALITÉS

- 1 - Respecter, en plus des instructions contenues dans cette notice, la législation relative aux prescriptions de sécurité et de prévention des accidents.
- 2 - Les avertissements apposés sur la machine fournissent des indications sur les mesures de sécurité à observer et contribuent à éviter les accidents.
- 3 - Lors de la circulation sur la voie publique, respecter les prescriptions du Code de la Route.
- 4 - Avant de commencer le travail, l'utilisateur devra se familiariser obligatoirement avec les organes de commande et de manœuvre de la machine et leurs fonctions respectives. En cours de travail, il sera trop tard pour le faire.
- 5 - L'utilisateur doit éviter de porter des vêtements flottants qui risqueraient d'être happés par des éléments en mouvement.
- 6 - Il est recommandé d'utiliser un tracteur équipé d'une cabine ou d'un arceau de sécurité, aux normes en vigueur.
- 7 - Avant la mise en route de la machine et le démarrage des travaux, contrôler les abords immédiats (enfant !).
Veiller à avoir une visibilité suffisante ! Eloigner toute personne ou animal de la zone de danger de la machine (projections !).
- 8 - Le transport de personnes ou d'animaux sur la machine lors du travail ou lors des déplacements est strictement interdit.
- 9 - L'accouplement de la machine au tracteur ne doit se faire que sur les points d'attelage prévus à cet effet conformément aux normes de sécurité en vigueur.
- 10 - La prudence est de rigueur lors de l'attelage de la machine au tracteur et lors de son désaccouplement !
- 11 - Avant d'atteler la machine, il conviendra de s'assurer que le lestage de l'essieu avant du tracteur est suffisant. La mise en place des masses de lestage doit se faire sur les supports prévus à cet effet conformément aux prescriptions du constructeur du tracteur.
- 12 - Respecter la charge à l'essieu maximum et le poids total roulant autorisé en charge.
- 13 - Respecter le gabarit maximum sur la voie publique.
- 14 - Avant de s'engager sur la voie publique, veiller à la mise en place et au bon

fonctionnement des protecteurs et dispositifs de signalisation (lumineux, réfléchissants...) exigés par la loi.

15 - Toutes les commandes à distance (corde, câble, tringle, flexible...) doivent être positionnées de telle sorte qu'elles ne puissent déclencher accidentellement une manœuvre génératrice de risque d'accident ou de dégâts.

16 - Avant de s'engager sur la voie publique, placer la machine en position de transport, conformément aux indications du constructeur.

17 - Ne jamais quitter le poste de conduite lorsque le tracteur est en marche.

18 - La vitesse et le mode de conduite doivent toujours être adaptés aux terrains, routes et chemins. En toute circonstance, éviter les brusques changements de direction.

19 - La précision de la direction, l'adhérence du tracteur, la tenue de route et l'efficacité des dispositifs de freinage sont influencées par des facteurs tels que : poids et nature de la machine attelée, lestage de l'essieu avant, état du terrain ou de la chaussée. Il est donc impératif de veiller au respect des règles de prudence dictées par chaque situation.

20 - Redoubler de prudence dans les virages en tenant compte du porte-à-faux, de la longueur, de la hauteur et du poids de la machine ou de la remorque attelée.

21 - Avant toute utilisation de la machine, s'assurer que tous les dispositifs de protection sont en place et en bon état. Les protecteurs endommagés doivent être immédiatement remplacés.

22 - Avant chaque utilisation de la machine, contrôler le serrage des vis et des écrous, en particulier de ceux qui fixent les outils (disques, palettes, déflecteurs...). Resserrer si nécessaire.

23 - Ne pas stationner dans la zone de manœuvre de la machine.

24 - Attention ! Des zones d'écrasement et de cisaillement peuvent exister sur les organes commandés à distance, notamment ceux asservis hydrauliquement.

25 - Avant de descendre du tracteur, ou préalablement à toute intervention sur la machine, couper le moteur, retirer la clé de contact et attendre l'arrêt complet de toutes les pièces en mouvement.

26 - Ne pas stationner entre le tracteur et la machine sans avoir préalablement serré le frein de parcage et/ou avoir placé des cales sous les roues.

27 - Avant toute intervention sur la machine, s'assurer que celle-ci ne puisse être mise en route accidentellement.

28 - Ne pas utiliser l'anneau de levage pour lever la machine lorsqu'elle est remplie.

UTILISATION CONFORME DE LA MACHINE

Le Distributeur ne doit être utilisé que pour les travaux pour lesquels il a été conçu.

En cas de dommage lié à l'utilisation de la machine hors du cadre des applications spécifiées par le constructeur, la responsabilité de celui-ci sera entièrement dérogée.

Toute extrapolation de la destination d'origine de la machine se fera aux risques et périls de l'utilisateur.

L'utilisation conforme de la machine implique également :

- le respect des prescriptions d'utilisation, d'entretien et de maintenance édictées par le constructeur,

- l'utilisation exclusive de pièces de rechange, d'équipements et d'accessoires d'origine ou préconisés par le constructeur.

Le Distributeur ne doit être utilisé, entretenu et réparé que par des personnes compétentes, familiarisées avec les caractéristiques et modes d'utilisation de la machine. Ces personnes doivent aussi être informées des dangers auxquels elles pourraient être exposées.

L'utilisateur est tenu au respect scrupuleux de la réglementation en vigueur en matière de :

- prévention contre les accidents,

- sécurité du travail (Code du Travail),

- circulation sur la voie publique (Code de la Route).

- Il lui est fait obligation d'observer strictement les avertissements apposés sur la machine.

- Toute modification de la machine effectuée par l'utilisateur lui-même ou toute autre personne, sans l'accord écrit préalable du constructeur engagera la responsabilité du propriétaire du matériel modifié.

- Le bruit créé par la machine n'excède pas 70 décibels.

ATTELAGE

1 - Lors de l'attelage de la machine au tracteur ou de sa dépose, placer le levier de commande du relevage hydraulique dans une position telle que toute entrée en action du relevage ne puisse intervenir de façon inopinée.

2 - Lors de l'attelage de la machine au relevage 3 points du tracteur, veiller à ce que les diamètres des broches ou tourillons correspondent bien aux diamètres des rotules du tracteur.

3 - Attention ! Dans la zone de relevage 3 points, il existe des risques d'écrasement et de cisaillement!

4 - Ne pas se tenir entre le tracteur et la machine lors de la manœuvre du levier de commande extérieure du relevage.

5 - Au transport la machine doit être stabilisée par les tirants de rigidification du relevage pour éviter tout flottement et débattement latéral.

6 - Lors du transport de la machine en position relevée, verrouiller le levier de commande du relevage.

7 - Ne jamais dételer la machine lorsque la trémie est remplie.

ORGANES D'ANIMATION

(Prises de force et arbres de transmission à cardans)

1 - N'utiliser que les arbres de transmission à cardans fournis avec la machine ou préconisés par le constructeur.

2 - Les protecteurs des prises de force et des arbres de transmission à cardans doivent toujours être en place et en bon état.

3 - Veiller au recouvrement correct des tubes des arbres de transmission à cardans, aussi bien en position de travail qu'en position de transport.

4 - Avant de connecter ou de déconnecter un arbre de transmission à cardans, débrayer la prise de force, couper le moteur et retirer la clé de contact.

5 - Si l'arbre de transmission à cardans primaire est équipé d'un limiteur de couple ou d'une roue libre, ceux-ci doivent impérativement être montés sur la prise de force de la machine.

6 - Veiller toujours au montage et au verrouillage corrects des arbres de transmission à cardans.

7 - Veiller toujours à ce que les protecteurs des arbres de transmission à cardans soient immobilisés en rotation à l'aide des chaînettes prévues à cet effet.

8 - Avant d'embrayer la prise de force, s'assurer que le régime choisi et le sens de rotation de la prise de force sont conformes aux prescriptions du constructeur.

9 - Avant d'embrayer la prise de force, s'assurer qu'aucune personne ou animal ne se trouve à proximité de la machine.

10 - Débrayer la prise de force lorsque les limites

de l'angle de l'arbre de transmission à cardans prescrites par le constructeur risquent d'être dépassées.

11 - Attention ! Après le débrayage de la prise de force, les éléments en mouvement peuvent continuer à tourner quelques instants encore. Ne pas s'en approcher avant immobilisation totale.

12 - Lors de la dépose de la machine, faire reposer les arbres de transmission à cardans sur les supports prévus à cet effet.

13 - Après avoir déconnecté l'arbre de transmission à cardans de la prise de force du tracteur, celle-ci doit être recouverte de son capuchon protecteur.

14 - Les protecteurs de prise de force et d'arbres de transmission à cardans endommagés doivent être remplacés immédiatement.

CIRCUIT HYDRAULIQUE

1 - Attention ! Le circuit hydraulique est sous pression.

2 - Lors du montage de vérins ou de moteurs hydrauliques, veiller attentivement au branchement correct des circuits, conformément aux directives du constructeur.

3 - Avant de brancher un flexible au circuit hydraulique du tracteur, s'assurer que les circuits côté tracteur et côté machine ne sont pas sous pression.

4 - Il est vivement recommandé à l'utilisateur de la machine de suivre les repères d'identification sur les raccords hydrauliques entre le tracteur et la machine afin d'éviter des erreurs de branchement. Attention ! Il y a risque d'interversion des fonctions (par exemple : relever/abaisser).

5 - Contrôler une fois par an les flexibles hydrauliques :

. Blessure de la couche extérieure

. Porosité de la couche extérieure

. Déformation sans pression et sous pression

. Etat des raccords et des joints

La durée d'utilisation maximum des flexibles est de 6 ans. Lors de leur remplacement, veiller à n'utiliser que des flexibles de caractéristiques et de qualité prescrits par le constructeur de la machine.

6 - Lors de la localisation d'une fuite, il conviendra de prendre toute précaution visant à éviter les accidents.

7 - Tout liquide sous pression, notamment l'huile

du circuit hydraulique, peut perforer la peau et occasionner de graves blessures ! En cas de blessure, consulter de suite un médecin ! Il y a danger d'infection !

8 - Avant toute intervention sur le circuit hydraulique, abaisser la machine, mettre le circuit hors pression, couper le moteur et retirer la clé de contact.

ENTRETIEN

1 - Avant tous travaux de maintenance, d'entretien ou de réparation, ainsi que lors de la recherche de l'origine d'une panne ou d'un incident de fonctionnement, il faut impérativement que la prise de force soit débrayée, que le moteur soit coupé et la clé de contact retirée.

2 - Contrôler régulièrement le serrage des vis et des écrous. Resserrer si nécessaire !

3 - Avant de procéder à des travaux d'entretien sur une machine en position relevée, étayer celle-ci à l'aide d'un moyen approprié.

4 - Lors du remplacement d'une pièce travaillante, (pale pour les distributeurs ou socs pour les semoirs), mettre des gants de protection et n'utiliser qu'un outillage approprié.

5 - Pour la protection de l'environnement, il est interdit de jeter ou de déverser les huiles, graisses et filtres en tout genre. Les confier à des entreprises spécialisées dans leur récupération.

6 - Avant toute intervention sur le circuit électrique, déconnecter la source d'énergie.

7 - Les dispositifs de protection susceptibles d'être exposés à une usure doivent être contrôlés régulièrement. Les remplacer immédiatement s'ils sont endommagés.

8 - Les pièces de rechange doivent répondre aux normes et caractéristiques définies par le constructeur. N'utiliser que des pièces de rechange Sulky !

9 - Avant d'entreprendre des travaux de soudure électrique sur le tracteur ou la machine attelée, débrancher les câbles de l'alternateur et de la batterie.

10 - Les réparations affectant les organes sous tension ou pression (ressorts, accumulateurs de pression, etc) impliquent une qualification suffisante et font appel à un outillage spécifique ; aussi ne doivent-elles être effectuées que par un personnel qualifié.

DANGER

- 1** Agitateur en mouvement
- 2** Pression hydraulique
- 3** Disque en rotation
Projection d'engrais
- 4** Risque d'écrasement attelage





Rischio d'incidenti



Rischio di danni alla macchina



Per semplificare il lavoro

● Questi simboli sono utilizzati nel presente manuale quando le raccomandazioni riguardano la Sua sicurezza, quella degli altri oppure il corretto funzionamento della macchina.

● E' indispensabile comunicare queste raccomandazioni a tutte le persone che usano la macchina.

ISTRUZIONI GENERALI DI SICUREZZA

Prima di ogni utilizzo e messa in servizio dell'insieme trattore-macchina, accertarsi che quest'ultimo sia conforme alla normativa sulla sicurezza nel lavoro e alle disposizioni del Codice Stradale.

GENERALITÀ

- 1 - Oltre alle istruzioni contenute nel presente manuale, rispettare la legislazione relativa alle istruzioni di sicurezza e di prevenzione degli incidenti.
- 2 - Le avvertenze apposte sulla macchina danno delle indicazioni sulle misure di sicurezza da osservare e contribuiscono ad evitare gli incidenti.
- 3 - Quando la macchina circola sulla pubblica via, rispettare le regole del Codice Stradale.
- 4 - Prima d'iniziare il lavoro, l'utente deve familiarizzarsi con gli organi di comando e di manovra della macchina e con le loro rispettive funzioni. Durante la fase di lavoro, sarà troppo tardi per farlo.
- 5 - L'utente deve evitare d'indossare indumenti larghi che potrebbero rimanere incastrati nei pezzi in movimento.
- 6 - Si raccomanda di usare un trattore con cabina o maniglia di sicurezza, conforme alle norme in vigore.
- 7 - Prima di mettere in moto la macchina e d'iniziare il lavoro, controllare che non vi sia nessuno nelle vicinanze (bambini!). Controllare che la visibilità sia sufficiente!. Allontanare le persone o gli animali dalla zona pericolosa intorno alla macchina (proiezioni!).
- 8 - E' severamente vietato trasportare persone o animali durante il lavoro o durante gli spostamenti.
- 9 - L'accoppiamento della macchina e del trattore deve essere effettuato soltanto negli appositi punti di attacco, conformemente alle norme di sicurezza in vigore.
- 10 - Si consiglia la massima prudenza durante l'attacco della macchina al trattore e al momento dello sganciamento!
- 11 - Prima di attaccare la macchina, accertarsi che lo zavorramento dell'assale anteriore del trattore sia sufficiente. L'installazione dei pesi per lo zavorramento deve essere effettuata sugli appositi supporti, conformemente alle istruzioni del produttore del trattore.
- 12 - Rispettare il carico massimo sull'assale e il peso totale autorizzato per il carico durante il trasporto.
- 13 - Sulla pubblica via, rispettare le dimensioni massime autorizzate.
- 14 - Prima di immettersi sulla pubblica via, controllare l'installazione e il corretto funzionamento dei dispositivi di protezione e dei

meccanismi di segnaletica (fari, riflettori, ecc.) richiesti dalla legge.

- 15 - Tutti i comandi a distanza (corda, cavo, tirante, tubo flessibile, ecc.) devono essere posizionati in modo da non richiedere una manovra che potrebbe provocare un incidente o dei danni.
- 16 - Prima di immettersi sulla pubblica via, mettere la macchina in posizione di trasporto, conformemente alle indicazioni del produttore.
- 17 - Non lasciare mai il posto di guida quando il trattore è in moto.
- 18 - La velocità e il tipo di guida devono essere sempre adatti al terreno, alla strada e al sentiero. In qualsiasi circostanza, evitare i cambiamenti di direzione repentini.
- 19 - La precisione della direzione, l'aderenza del trattore, la tenuta di strada e l'efficacia dei dispositivi di frenata sono influenzati dai seguenti fattori: peso e tipo di macchina attaccata, zavorramento dell'assale anteriore, condizioni del terreno o della strada. E' indispensabile quindi rispettare le regole di prudenza adatte ad ogni situazione.
- 20 - Essere ancora più prudenti nelle curve tenendo conto delle sporgenze, della lunghezza, dell'altezza e del peso della macchina o del rimorchio attaccato.
- 21 - Prima di usare la macchina, accertarsi che tutti i dispositivi di protezione siano installati e in buone condizioni. I dispositivi di protezione danneggiati devono essere sostituiti subito.
- 22 - Prima di usare la macchina, controllare il serraggio delle viti e dei dadi, in particolare di quelli che fissano gli attrezzi (dischi, pallet, deflettori, ecc.). Se necessario, stringerli di nuovo.
- 23 - Non sostare nella zona di manovra della macchina.
- 24 - Attenzione! Ci possono essere zone di schiacciamento e di taglio sugli organi comandati a distanza, soprattutto su quelli asserviti idraulicamente.
- 25 - Prima di scendere dal trattore, o prima di qualsiasi intervento sulla macchina, spegnere il motore, togliere la chiave di contatto e aspettare l'arresto completo di tutti i pezzi in movimento.
- 26 - Non sostare fra il trattore e la macchina senza avere inserito prima il freno di sosta e/o avere messo degli spessori sotto le ruote.
- 27 - Prima d'intervenire sulla macchina, accertarsi che quest'ultima non possa mettersi in moto incidentalmente.
- 28 - Non usare l'anello di sollevamento per sollevare la macchina quando è piena.

UTILIZZO CONFORME DELLA MACCHINA

Il Distributore deve essere utilizzato soltanto per effettuare i lavori per i quali è stato progettato.

In caso di danno dovuto ad un uso della macchina non conforme alle applicazioni specificate dal produttore, quest'ultimo declina ogni responsabilità.

Qualsiasi utilizzo della macchina diverso da quello previsto in origine, sarà a rischio e pericolo esclusivo dell'utente.

L'utilizzo conforme della macchina comprende anche:

- il rispetto delle istruzioni d'uso, di manutenzione routinaria e di manutenzione date dal produttore;
- l'uso esclusivo di pezzi di ricambio, equipaggiamenti e accessori originali o consigliati dal produttore.

Il Distributore deve essere usato, mantenuto e riparato soltanto da personale competente, che conosce le caratteristiche e le modalità d'uso della macchina. Questo personale deve essere informato anche dei pericoli ai quali potrebbe essere esposto.

L'utente deve rispettare scrupolosamente la normativa in vigore riguardo:

- alla prevenzione degli incidenti,
- alla sicurezza sul lavoro (Codice del Lavoro),
- alla circolazione sulla pubblica via (Codice Stradale).

L'utente deve inoltre osservare scrupolosamente le avvertenze apposte sulla macchina.

Qualsiasi modifica della macchina realizzata dall'utente o da qualsivoglia persona senza l'accordo scritto e preliminare del produttore, metterà in causa la responsabilità del proprietario del materiale modificato. Il rumore generato dalla macchina non supera i 70 decibel

ATTACCO

- 1 - Durante le fasi di attacco e di sganciamento, controllare che l'asse di bloccaggio dell'asta di sostegno sia correttamente bloccata.
- 2 - Al momento dell'aggancio della macchina all'attacco 3 punti del trattore, controllare che i diametri di chiodi e perni corrispondano al diametro dei giunti a sfera del trattore.
- 3 - Attenzione! Nella zona dell'attacco 3 punti, c'è il rischio di schiacciamento e di taglio!
- 4 - Non restare tra il trattore e la macchina durante la manovra della leva di comando esterna del sollevamento.
- 5 - Durante il trasporto la macchina deve essere fissata con tiranti per evitare oscillazioni e spostamenti laterali.
- 6 - Durante il trasporto della macchina in posizione sollevata, bloccare la leva di comando del sollevamento.
- 7 - Non staccare mai la macchina quando la tramoggia è piena.

ORGANI DI TRASMISSIONE

(Prese di forza e alberi di trasmissione cardanica)

1 - Usare gli alberi a trasmissione cardanica forniti con la macchina o consigliati dal produttore.

2 - I dispositivi di protezione delle prese di forza e degli alberi di trasmissione cardanica devono essere sempre installati e in buone condizioni.

3 - Controllare che i tubi degli alberi di trasmissione cardanica siano correttamente coperti sia in posizione di lavoro che in posizione di trasporto.

4 - Prima di collegare o di scollegare un albero di trasmissione cardanica, disinnestare la presa di forza, spegnere il motore e togliere la chiave di contatto.

5 - Se l'albero di trasmissione cardanica primario possiede un limitatore di coppia o una ruota libera, questi ultimi devono essere imperativamente montati sulla presa di forza della macchina.

6 - Controllare sempre che il montaggio e il bloccaggio degli alberi di trasmissione cardanica siano corretti.

7 - Controllare sempre che i dispositivi di protezione degli alberi a trasmissione cardanica siano immobilizzati durante la rotazione mediante le apposite catene.

8 - Prima di innestare la presa di forza, accertarsi che il regime scelto e il senso di rotazione della presa di forza siano conformi alle prescrizioni del produttore.

9 - Prima di innestare la presa di forza, accertarsi che nessuno (persona o animale) si trovi vicino alla macchina.

10 - Disinnestare la presa di forza quando i limiti dell'angolo dell'albero di trasmissione cardanica prescritti dal produttore rischiano di essere superati.

11 - Attenzione! Dopo avere disinnestato la presa di forza, gli elementi in movimento possono girare ancora per pochi istanti. Non avvicinarsi prima della loro immobilizzazione totale.

12 - Durante la rimozione della macchina, fare poggiare gli alberi di trasmissione cardanica sugli appositi supporti.

13 - Dopo avere scollegato l'albero di trasmissione cardanica dalla presa di forza del trattore, quest'ultima deve essere coperta con il relativo cappuccio di protezione.

14 - I dispositivi di protezione della presa di forza e degli alberi di trasmissione cardanica danneggiati devono essere sostituiti subito.

CIRCUITO IDRAULICO

1 - Attenzione! Il circuito idraulico è sotto pressione.

2 - Durante il montaggio dei martinetti e dei motori idraulici, controllare attentamente il corretto collegamento dei circuiti, conformemente alle direttive del produttore.

3 - Prima di collegare un tubo flessibile al circuito idraulico del trattore, accertarsi che i circuiti posti dalla parte del trattore e dalla parte della macchina non siano sotto pressione.

4 - Si raccomanda all'utente della macchina di rispettare le marcature d'identificazione sui raccordi idraulici fra il trattore e la macchina per evitare errori di collegamento. Attenzione! C'è il rischio d'intervire le funzioni (per esempio: sollevare/abbassare).

5 - Controllare una volta l'anno i tubi flessibili idraulici:

. Deterioramento della parte esterna

. Porosità della parte esterna

. Deformazione senza pressione e con pressione

. Condizioni dei raccordi e delle guarnizioni

La durata massima dei tubi flessibili è di 6 anni.

Per la sostituzione dei tubi flessibili, usare tubi aventi le caratteristiche e le qualità prescritte dal produttore della macchina.

6 - Se viene constatata una perdita, prendere tutte le precauzioni necessarie per evitare incidenti.

7 - I liquidi sotto pressione, soprattutto l'olio del circuito idraulico, possono perforare la pelle e

causare gravi lesioni!. In caso di lesioni, consultare subito un medico!. Pericolo di infezioni!.

8 - Prima d'intervenire sul circuito idraulico, abbassare la macchina, togliere la pressione dal circuito, spegnere il motore e togliere la chiave di contatto.

MANUTENZIONE ROUTINARIA

1 - Prima di effettuare dei lavori di manutenzione, manutenzione routinaria o riparazione, e in caso di guasti o di anomalie di funzionamento, la presa di forza deve essere imperativamente disinnestata, il motore spento e la chiave di contatto tolta.

2 - Controllare regolarmente il serraggio delle viti e dei dadi. Se necessario, stringerli di nuovo!.

3 - Prima di effettuare dei lavori di manutenzione routinaria su una macchina sollevata, puntellare quest'ultima usando un mezzo appropriato.

4 - Per sostituire un pezzo da lavoro (pala per i distributori o vomere per le seminatrici), mettere i guanti di protezione e usare soltanto un utensile appropriato.

5 - Per proteggere l'ambiente, è vietato gettare o versare l'olio, il grasso e i filtri di qualsiasi tipo.

Portarli presso le aziende specializzate nel recupero di questo tipo di prodotti.

6 - Prima d'intervenire sul circuito elettrico, togliere la corrente.

7 - I dispositivi di protezione che possono usurarsi devono essere controllati regolarmente. Sostituirli subito se sono danneggiati.

8 - I pezzi di ricambio devono essere conformi alle norme e alle caratteristiche definite dal produttore. Usare esclusivamente i pezzi di ricambio Sulky!

9 - Prima di effettuare dei lavori di saldatura elettrica sul trattore o sulla macchina attaccata, scollegare i cavi dell'alternatore e della batteria.

PERICOLO

- 1** Agitatore in movimento
- 2** Pressione idraulica
- 3** Disco in rotazione
Proiezione di concime
- 4** Rischio di schiacciamento attacco





Riesgo de accidente



Riesgo de deteriorar la máquina



Facilitar el trabajo

● Estos símbolos se utilizan en estas instrucciones cada vez que se dan recomendaciones relativas a su seguridad, la de los demás o para el buen funcionamiento de la máquina.

● Transmita imperativamente estas recomendaciones a todo usuario de la máquina.

PRESCRIPCIONES GENERALES DE SEGURIDAD

Antes de cada utilización y puesta en servicio del conjunto tractor-máquina, compruebe su conformidad con la normativa en materia de seguridad del trabajo y con las disposiciones del Código de Circulación.

GENERALIDADES

1 - Respete, además de las instrucciones que figuran en este manual, la legislación relativa a las prescripciones de seguridad y de prevención de accidentes.

2 - Las advertencias que figuran en la máquina proporcionan indicaciones sobre las medidas de seguridad que hay que respetar y contribuyen a evitar accidentes.

3 - Cuando se circule por la vía pública, respete las prescripciones del Código de Circulación.

4 - Antes de comenzar el trabajo, el usuario deberá familiarizarse obligatoriamente con los órganos de mando y de maniobra de la máquina y sus funciones respectivas. Durante el trabajo, será demasiado tarde para hacerlo.

5 - El usuario debe evitar llevar prendas sueltas que pudieran ser enganchadas por elementos en movimiento.

6 - Se recomienda utilizar un tractor equipado con cabina o arco de seguridad, conforme a la normativa en vigor.

7 - Antes de la puesta en marcha de la máquina y el comienzo de los trabajos, controle las cercanías inmediatas (niños!).

Cerciórese de que dispone de visibilidad suficiente. Mantenga a toda persona o animal alejados de la zona de peligro de la máquina (proyecciones!).

8 - Está estrictamente prohibido transportar personas o animales en la máquina durante el trabajo o los desplazamientos.

9 - El acoplamiento de la máquina al tractor sólo debe realizarse en los puntos de enganche previstos con este objeto, de conformidad con las normas de seguridad en vigor.

10 - Es de suma importancia ser prudente durante el enganche de la máquina al tractor y en su desacoplamiento.

11 - Antes de desenganchar la máquina, es conveniente asegurarse de que el lastrado del eje delantero del tractor es suficiente. La colocación de las masas de lastrado debe realizarse sobre los soportes previstos con este objeto, de conformidad con las prescripciones del fabricante del tractor.

12 - Respete la carga máxima en el eje y el peso total rodante autorizado en carga.

13 - Respete el gallo máximo en la vía pública.

14 - Antes de entrar en la vía pública, compruebe la colocación y el buen funcionamiento de los protectores y dispositivos de señalización (luminosos, reflectantes...) exigidos por la ley.

15 - Todos los mandos a distancia (cuerda, cable, varilla, flexible...) deben ser colocados de forma que no puedan provocar accidentalmente una maniobra que genere riesgo de accidentes o daños.

16 - Antes de entrar en la vía pública, ponga la máquina en posición de transporte, de conformidad con las indicaciones del fabricante.

17 - No abandone nunca el puesto de conducción cuando el tractor está en marcha.

18 - La velocidad y el modo de conducción siempre se deben adaptar al terreno, carreteras y caminos. En todas las circunstancias, evite los cambios repentinos de dirección.

19 - La precisión de la dirección, la adherencia del tractor la estabilidad en carretera y la eficacia de los dispositivos de frenado dependen de factores como: peso y naturaleza de la máquina enganchada, lastrado del eje delantero y estado del terreno o de la calzada. Por tanto, es imperativo respetar las reglas de prudencia dictadas por cada situación.

20 - Redoble la prudencia en las curvas, teniendo en cuenta el voladizo, la longitud, la altura y el peso de la máquina o del remolque enganchado.

21 - Antes de cualquier utilización de la máquina, compruebe que todos los dispositivos de protección están instalados y en buen estado. Los protectores deteriorados deben ser cambiados inmediatamente.

22 - Antes de cada utilización de la máquina, controle el apriete de los tornillos y tuercas, en particular los que fijan las herramientas (discos, paletas, deflectores...). Apriételos si es necesario.

23 - No estacionarse en la zona de maniobra de la máquina.

24 - ¡Atención! Pueden existir zonas de aplastamiento y de cizallamiento en los órganos dirigidos a distancia, especialmente los asistidos hidráulicamente.

25 - Antes de bajar del tractor, o previamente a cualquier intervención en la máquina, apague el motor, retire la llave de contacto y espere a que se paren completamente todas las piezas en movimiento.

26 - No se sitúe entre el tractor y la máquina sin haber apretado previamente el freno de mano y/o haber colocado cuñas bajo las ruedas.

27 - Antes de cualquier intervención en la máquina, cerciórese de que no puede ponerse en marcha accidentalmente.

28 - No utilice el anillo de elevación para levantar la máquina cuando está llena.

UTILIZACIÓN CONFORME DE LA MÁQUINA

La Sembradora sólo debe ser utilizada para los trabajos para los que ha sido diseñada.

En caso de deterioro debido a la utilización de la máquina fuera del marco de las aplicaciones especificadas por el fabricante, éste último queda exento de toda responsabilidad.

Toda extrapolación del destino original de la máquina se realizará por cuenta y riesgo del usuario.

La utilización conforme de la máquina también implica:

- el respeto de las prescripciones de utilización, mantenimiento y conservación dictadas por el fabricante,

- la utilización exclusiva de piezas de recambio, equipamientos y accesorios originales o recomendados por el fabricante.

La Sembradora sólo debe ser utilizada, mantenida y reparada por personas competentes, familiarizadas con las características y modos de utilización de la máquina. Estas personas también deben ser informadas de los peligros a los que podrían exponerse.

El usuario debe respetar escrupulosamente la normativa en vigor en materia de:

- prevención contra accidentes,
- seguridad del trabajo (Código de Trabajo),
- circulación por la vía pública (Código de Circulación).

- también tiene la obligación de respetar estrictamente las advertencias que figuran en la máquina.

- toda modificación de la máquina efectuada por el usuario o por cualquier otra persona sin el acuerdo previo del fabricante comprometerá la responsabilidad del propietario del equipo modificado.

ENGANCHE

1 - Durante el enganche y desenganche de la máquina al tractor, asegúrese de que el eje de bloqueo del soporte esté correctamente fijado.

2 - No se sitúe entre el tractor y la máquina, ni alrededor de ésta durante el enganche.

6 - Beim Transport der Maschine in angehobener Stellung den Kraftheber-Steuerhebel blockieren.

7 - Die Maschine erst abhängen wenn der Tank leer ist.

ÓRGANOS DE ANIMACIÓN

(Tomas de fuerza y árboles de transmisión de cardanes)

1 - Utilice exclusivamente los árboles de

transmisión de cardanes suministrados con la máquina o recomendados por el fabricante.

2 - Los protectores de las tomas de fuerza y de los árboles de transmisión de cardanes siempre deben estar instalados y en buen estado.

3 - Compruebe que los tubos de los árboles de transmisión de cardanes están bien cubiertos, tanto en posición de trabajo como en posición de transporte.

4 - Antes de conectar o desconectar un árbol de transmisión de cardanes, desembrague la toma de fuerza, apague el motor y retire la llave de contacto.

5 - Si el árbol de transmisión de cardanes primario está equipado con un limitador de par o una rueda libre, éstos deben montarse imperativamente en la toma de fuerza de la máquina.

6 - Compruebe que los árboles de transmisión de cardanes están bien montados y bloqueados.

7 - Compruebe siempre que los protectores de los árboles de transmisión de cardanes están inmovilizados en rotación por medio de las cadenas previstas con este objeto.

8 - Antes de embragar la toma de fuerza, compruebe que el régimen seleccionado y el sentido de rotación de la toma de fuerza son conformes a las prescripciones del fabricante.

9 - Antes de embragar la toma de fuerza, compruebe que no hay ninguna persona o animal cerca de la máquina.

10 - Desembrague la toma de fuerza cuando se corra el riesgo de sobrepasar los límites del ángulo del árbol de transmisión de cardanes prescritos por el fabricante.

11 - ¡Atención! Después de desembragar la toma de fuerza, los elementos en movimiento pueden seguir girando unos instantes. No se acerque a ellos hasta que se inmovilicen totalmente.

12 - Durante el desmontaje de la máquina, haga que los árboles de transmisión de cardanes se apoyen sobre los soportes previstos con este objeto.

13 - Después de haber desconectado el árbol de transmisión de cardanes de la toma de fuerza del tractor, ésta última debe ser tapada con su capuchón protector.

14 - Los protectores de las tomas de fuerza y de los árboles de transmisión de cardanes deteriorados deben cambiarse inmediatamente.

CIRCUITO HIDRÁULICO

1 - ¡Atención! El circuito hidráulico está a presión.

2 - Durante el montaje de cilindros o motores hidráulicos, preste mucha atención a conectar correctamente los circuitos, de conformidad con las indicaciones del fabricante.

3 - Antes de conectar un flexible al circuito hidráulico del tractor, asegúrese de que los circuitos por el lado tractor y por el lado máquina no están a presión.

4 - Se recomienda encarecidamente que el usuario de la máquina respete las indicaciones de identificación que figuran en los racores hidráulicos entre el tractor y la máquina para evitar errores de conexión. ¡Atención! Existe riesgo de inversión de las funciones (por ejemplo: levantar/bajar).

5 - Una vez al año controle los flexibles hidráulicos:

. Rotura de la capa exterior

. Porosidad de la capa exterior

. Deformación sin presión y a presión

. Estado de los racores y de las juntas.

La duración de utilización máxima de los flexibles es de 6 años. Cuando se cambien, utilice únicamente flexibles cuyas características y calidad correspondan a las prescritas por el fabricante de la máquina.

6 - Cuando se localice una fuga, se deberán tomar todas las precauciones para evitar accidentes.

7 - ¡Todo líquido a presión, en particular el aceite del circuito hidráulico, puede dañar la piel y ocasionar graves heridas! En caso de herida, consulte inmediatamente a un médico. Existe peligro de infección.

8 - Antes de cualquier intervención en el circuito hidráulico, bajar la máquina, poner el circuito fuera de presión, apagar el motor y retirar la llave de contacto.

MANTENIMIENTO

1 - Antes de realizar cualquier trabajo de mantenimiento, conservación o reparación, así como cuando se busque el origen de una avería o de un incidente de funcionamiento, es imperativo desembragar la toma de fuerza, apagar el motor y retirar la llave de contacto.

2 - Controle regularmente el ajuste de los tornillos y tuercas. Apriételos si es necesario.

3 - Antes de efectuar trabajos de mantenimiento en la máquina en posición levantada, apuntalarla con un medio apropiado.

4 - Cuando se cambie una pieza de trabajo, (palas en las esparcidoras o rejas en las sembradoras), póngase guantes de protección y utilice únicamente herramientas apropiadas.

5 - Para la protección del medio ambiente, se prohíbe tirar o verter los aceites, grasas y filtros de todo tipo. Entréguelos a empresas especializadas en su recuperación.

6 - Antes de cualquier intervención en el circuito eléctrico, desconecte la fuente de energía.

7 - Los dispositivos de protección que puedan estar expuestos a un desgaste deben ser controlados con regularidad. Cámbielos inmediatamente si están deteriorados.

8 - Las piezas de recambio deben responder a las normas y características definidas por el fabricante. ¡Utilice únicamente piezas de recambio Sulky!

9 - Antes de efectuar trabajos de soldadura eléctrica en el tractor o la máquina enganchada, desconecte los cables del alternador y de la batería.

PELIGRO

- 1** Agitador en movimiento
- 2** Presión hidráulica
- 3** Disco en rotación
Proyección de abono
- 4** Riesgo de aplastamiento en enganche



Pages MISE EN ROUTE

13	• A Utilisation	22-25	• F Transmission	
12-13	• B Montage des béquilles	26-29	• G Branchement des commandes	
12-13	• C Manutention			
14-15	• D Contrôle tracteur	30-31	• H Chargement	
20-21	• E Attelage	30-31	• I Vidange	

1

Pages REGLAGES

32-39	• A Réglage débit	70-71	• F Réglage bordure avec Ecobord	
40-47	• B Réglage largeur			
48-61	• C Contrôle largeur			
62-65	• D Réglage bordure avec le tribord			
66-69	• E Optimisation bordure environnement avec le tribord			

2

Pages ENTRETIEN

72-73	• A Lavage	
74-75	• B Graissage	
76-77	• C Vérification	
78-81	• D Contrôle étalonnage	

3

Pages MONTAGE EQUIPEMENTS

82-83	• A Dôme anti-tassement	88-89	• E Roulette de remisage	
84-85	• B Bâche de recouvrement	88-89	• F Pare boue	
86-87	• C Vision WPB/DPB	88-89	• G Marche pied	
86-87	• D Cardan télescopique "Télé-space"	88-89	• H Réhausse	
		90-91	• I Arceau de sécurité	

4

Pages CARACTERISTIQUES

92	• A Etiquettes adhésives	
93	• B Identification	
92-93	• C Caractéristiques techniques	

5



Lire attentivement la notice avant l'utilisation. Comprendre son semoir c'est mieux l'utiliser. En français suivre le symbole. 

Pagina AVVIAMENTO

13	• A Utilizzo	22-25	• F Trasmissione
12-13	• B Montaggio dei cunei	26-29	• G Collegamento dei comandi
12-13	• C Movimentazione		
16-17	• D Controllo del trattore	30-31	• H Caricamento
20-21	• E Attacco	30-31	• I Spurgo

**Pagina REGOLAZIONI**

32-39	• A Regolazione del flusso	70-71	• F Regolazione dei bordi con la pala Ecobord
40-47	• B Regolazione della larghezza		
48-61	• C Controllo della larghezza		
62-65	• D Regolazione dei bordi con il tribord		
66-69	• E Ottimizzazione dei bordi con il tribord, nel modo "ambiente"		

**Pagina MANUTENZIONE**

72-73	• A Lavaggio
74-75	• B Lubrificazione
76-77	• C Controllo
78-81	• D Controllo della taratura

**Pagina MONTAGGIO DELLE ATTREZZATURE**

82-83	• A Cupola anti-assesamento	88-89	• E Rotella di rimessaggio
84-85	• B Telo di copertura	88-89	• F Parafango
86-87	• C Vision WPB/DPB	88-89	• G Predellino
86-87	• D Cardano telescopico "Tele-space"	88-89	• H Rialzo
		90-91	• I Arco di sicurezza

**Pagina CARATTERISTICHE**

92	• A Etichette adesive
93	• B Identificazione
92-93	• C Caratteristiche tecniche



Leggere attentamente il manuale prima dell'uso. Conoscere la seminatrice vuol dire utilizzarla meglio. In italiano, seguire il simbolo



Páginas **PUESTA EN MARCHA**

- | | | | |
|-------|-----------------------------|-------|----------------------------|
| 13 | • A Utilización | 22-25 | • F Transmisión |
| 12-13 | • B Montaje de los soportes | 26-29 | • G Conexión de los mandos |
| 12-13 | • C Mantenimiento | | |
| 18-19 | • D Control del tractor | 30-31 | • H Carga |
| 20-21 | • E Enganche | 30-31 | • I Vaciado |



1

Páginas **REGULACIONES**

- | | | | |
|-------|---|-------|---|
| 32-39 | • A Regulación de vertido | 70-71 | • F Regulación del borde con pala Ecobord |
| 40-47 | • B Regulación de anchura | | |
| 48-61 | • C Control de anchura | | |
| 62-65 | • D Regulación del borde con el tribord | | |
| 66-69 | • E Optimización entorno del borde con el tribord | | |



2

Páginas **MANTENIMIENTO**

- | | |
|-------|------------------------------|
| 72-73 | • A Lavado |
| 74-75 | • B Engrase |
| 76-77 | • C Verificación |
| 78-81 | • D Control de calibraciones |



3

Páginas **MONTAJES DE EQUIPAMIENTOS**

- | | | | |
|-------|--|-------|------------------------------|
| 82-83 | • A Cúpula antiamonamiento | 88-89 | • E Rueda de estacionamiento |
| 84-85 | • B Toldo de cubierta | 88-89 | • F Guardabarros |
| 86-87 | • D Vision WPB/DPB | 88-89 | • G Estribo |
| 86-87 | • D Articulación Cardan telescópica "Télé-space" | 88-89 | • H Realce |
| | | 90-91 | • I Arco de seguridad |



4

Páginas **CARACTERÍSTICAS**

- | | |
|-------|------------------------------|
| 92 | • A Etiquetas adhesivas |
| 93 | • B Identificación |
| 92-93 | • C Características técnicas |



5



Lea atentamente las instrucciones antes de utilizar la máquina. Conocer su abonadora es utilizarla mejor. En español siga el símbolo:

ES

B



C

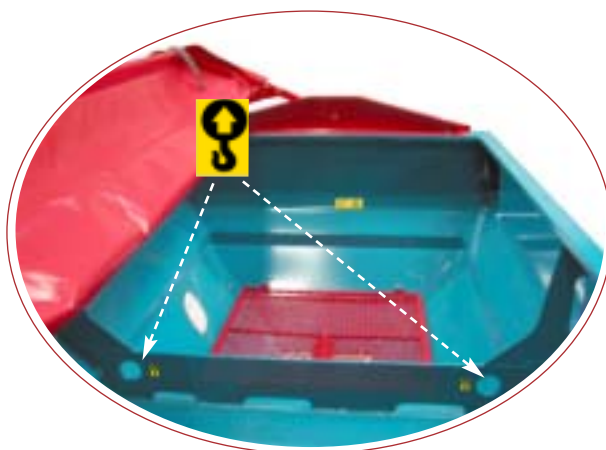

Lever la machine avec précaution, vérifier qu'il n'y a personne autour. Retirer toutes fixations ou protections mises sur le X36, nécessaires au transport.

Sollevar la macchina con precauzione e controllare che nessuno si trovi nei paraggi. Togliere tutti i fissaggi o le protezioni presenti sull'X36 e necessari al suo trasporto.

Levantar la máquina con precaución, y comprobar que no hay nadie a su alrededor. Retirar todas las fijaciones o protecciones instaladas en la X36, necesarias para el transporte.

A Utilisation

- Au moment de la livraison, vérifier que l'appareil vous est livré complet.
- Assurez-vous qu'il n'y a pas des éléments étrangers dans la trémie (carton d'emballage ...).
- Le X36 ne doit être utilisé que pour les travaux pour lesquels il a été conçu.
- Vérifier que la machine n'a subi aucun dommage en cours de transport et qu'il ne manque aucune pièce.

Seules les réclamations formulées à réception de la machine pourront être prises en considération. Faire constater d'éventuels dégâts par le transporteur. En cas de doute ou de litige, adressez-vous à votre revendeur.

B Montage des béquilles

- A la réception de votre X36, veuillez

monter les béquilles ① et positionner les béquilles ② dans la position travail.

Elles vous aideront à atteler plus facilement la machine au tracteur.



Le montage doit se faire trémie vide et il faut prévoir des cales sous la machine lors du montage des béquilles.

Quand la machine est posée sur le sol elle doit impérativement reposer sur ces 4 béquilles. Si Lors du chargement la machine est posée sur le sol, il doit être plat et stable.

Avant toutes manœuvres d'avancement il est impératif que la machine ne soit plus en contact avec le sol

C Manutention

- Utiliser les trous prévus à cet effet dans la trémie. (trémie vide)

A Utilizzo

- Al momento della consegna, controllare che l'apparecchio sia completo.
- Accertarsi che nella tramoggia non siano rimasti corpi estranei (cartone d'imballaggio, ecc.).
- L'X36 deve essere utilizzato soltanto per effettuare i lavori per i quali è stato progettato.
- Controllare che la macchina non abbia subito nessun danno durante il trasporto e che non manchi nessun pezzo.

Saranno presi in considerazione solo i reclami fatti al ricevimento della macchina. Chiedere al trasportatore di constatare i danni eventuali.

Se ci sono dubbi o in caso di controversia, rivolgersi al rivenditore.

B Montaggio dei cunei

- Al ricevimento dell'X36, montare i cavalletti ① e mettere questi ultimi ② in posizione "lavoro". Vi aiuteranno a facilitare l'attacco della macchina al trattore.



Il montaggio deve essere effettuato con la tramoggia vuota. Prevedere, inoltre, delle zeppe sotto la macchina durante il montaggio dei cavalletti.

Quando la macchina è poggiata al suolo, deve essere posizionata su questi 4 cavalletti. Se durante il carico la macchina è poggiata al suolo, quest'ultimo deve essere piano e stabile.

Prima di effettuare una manovra di avanzamento è indispensabile che la macchina non sia più a contatto col suolo.

C Movimentazione

- A tale scopo, usare gli appositi fori posti nella tramoggia. (tramoggia vuota).

A Utilización

- En el momento de la entrega, compruebe que el aparato ha sido entregado completo.
- Cerciórese de que no hay elementos extraños en la tolva (cartón de embalaje...)
- La X36 sólo debe ser utilizada para los trabajos para los que ha sido diseñada.
- Verifique que la máquina no ha sufrido ningún deterioro durante el transporte y que no falta ninguna pieza.

Sólo se tendrán en cuenta las reclamaciones formuladas en el momento de la recepción de la máquina.

Haga que el transportista constate los eventuales deterioros. En caso de duda o litigio, dirijase a su distribuidor.

B Montaje de los soportes

- Al recibir la X36, monte los soportes ① y coloque los soportes ② en la posición de trabajo. Le ayudarán a acoplar más fácilmente la máquina al tractor.



El montaje debe realizarse con la tolva vacía y con cuñas bajo la máquina durante el montaje de los soportes.

Quando la máquina está sobre el suelo, debe reposar obligatoriamente sobre estos 4 soportes. Si en el momento de la carga la máquina está posada en el suelo, éste debe ser liso y estable.

Antes de cualquier maniobra de avance, es necesario que la máquina no esté en contacto con el suelo

C Manutención

- Utilizar los orificios previstos para este objeto en la tolva. (tolva vacía).

D

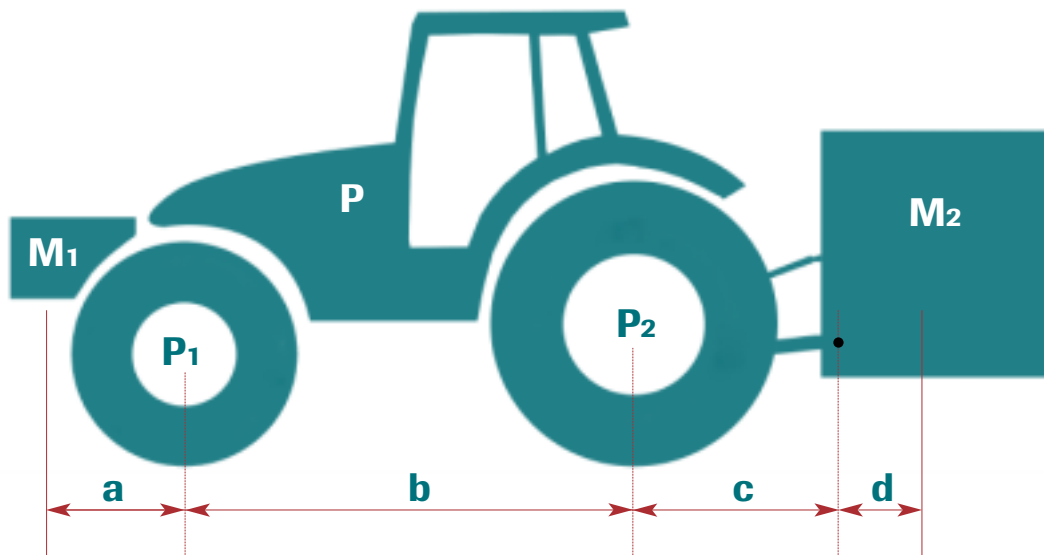

$$\Rightarrow M1_{\text{mini}} = \frac{M2 \times (c + d) - P1 \times b + (0,2 \times P \times b)}{a + b} = \dots\dots\dots \text{ kg}$$

$$\Rightarrow P1_c = M1 \times (a + b) + P1 \times b - M2 \times (c + d) = \dots\dots\dots \text{ kg}$$

$$\Rightarrow P_c = M1 + P + M2 = \dots\dots\dots \text{ kg}$$

$$\Rightarrow P2_c = P_c - P1_c = \dots\dots\dots \text{ kg}$$



La charge sur l'essieu avant du tracteur doit être égal au moins à 20% du poids à vide du tracteur.

D Contrôle tracteur

- A vérifier :

- Le poids total autorisé.
- Les charges par essieu autorisées.
- La charge d'appui autorisée au point d'accouplement du tracteur.
- Les capacités de charge admissibles des pneumatiques montés sur le tracteur.
- La charge d'attelage autorisée est-elle suffisante ?

Toutes ces indications sont sur la carte grise, ou sur la plaque signalétique et dans la notice tracteur.

VALEURS À CONNAÎTRE

P	(kg) Poids à vide du tracteur	Consulter la notice d'utilisation ou la carte grise du tracteur.
P₁	(kg) Charge sur l'essieu avant du tracteur vide	
P₂	(kg) Charge sur l'essieu arrière du tracteur vide	
M₂	(kg) Poids total machine à l'arrière	Consulter les caractéristiques techniques de la machine. (voir chapitre 5 "Caractéristiques").
M₁	(kg) Poids total du lest à l'avant	
a	(m) Distance entre le centre de gravité du lest avant et le centre de l'essieu avant	Consulter les caractéristiques techniques du tracteur et du lest avant, ou mesurer.
b	(m) Empattement du tracteur	Consulter la notice d'utilisation ou la carte grise du tracteur, ou mesurer.
c	(m) Distance entre l'axe attelage inférieur et le centre de l'essieu arrière	Consulter la notice d'utilisation ou la carte grise du tracteur, ou mesurer.
d	(m) Distance entre l'axe attelage inférieur et le centre de gravité de la machine	Consulter les caractéristiques techniques de la machine. (voir chapitre 5 "Caractéristiques").

⇒ M₁ mini = Calcul du lestage nécessaire à l'avant au minimum.

⇒ P_{1c} = Calcul de la charge sur l'essieu avant

⇒ P_c = Calcul du poids total de l'ensemble (tracteur + machine)

⇒ P_{2c} = Calcul de la charge sur l'essieu arrière

	VALEURS CALCULÉES	VALEURS AUTORISÉES PAR LE TRACTEUR	VALEURS AUTORISÉES PAR LES PNEUMATIQUES MONTÉS SUR LE TRACTEUR
P_{1c}			
P_{2c}			
P_c			

- Complétez le tableau ci-dessus:

- Vérifiez que:

- Les valeurs calculées doivent être $<$ ou $=$ aux valeurs autorisées pour le tracteur et aussi par les pneumatiques montés sur le tracteur.
- Il faut impérativement respecter sur l'essieu avant du tracteur une charge minimum $>$ ou $=$ à 20% de la charge du tracteur à vide.

Il est interdit d'atteler la machine à un tracteur si:



⇒ La charge totale calculée est $>$ à la valeur autorisée.

⇒ La charge sur l'essieu avant est $<$ au minimum requis.

D

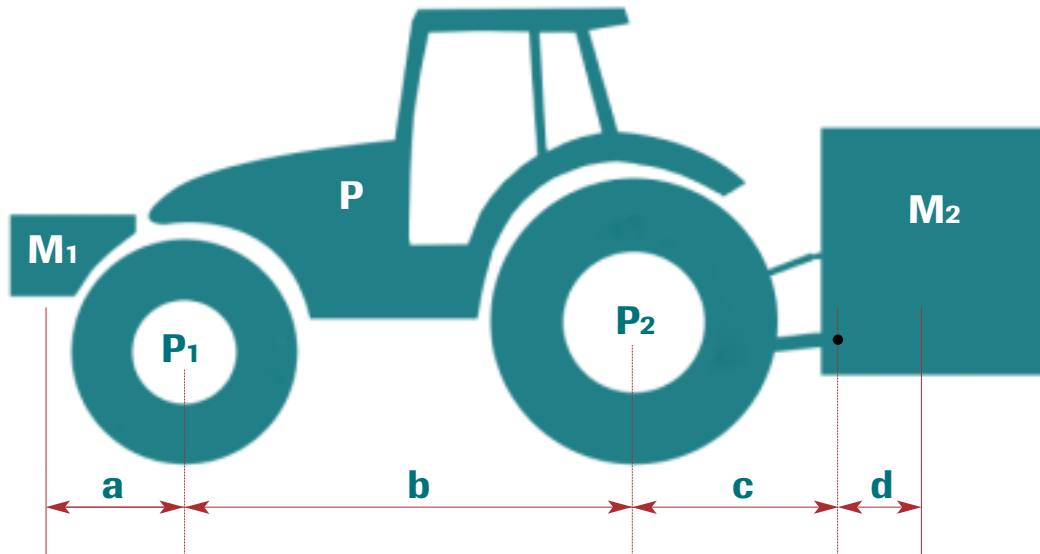

$$\Rightarrow M1_{Mini} = \frac{M2 \times (c + d) - P1 \times b + (0,2 \times P \times b)}{a + b} = \dots \text{ kg}$$

$$\Rightarrow P1_c = M1 \times (a + b) + P1 \times b - M2 \times (c + d) = \dots \text{ kg}$$

$$\Rightarrow P_c = M1 + P + M2 = \dots \text{ kg}$$

$$\Rightarrow P2_c = P_c - P1_c = \dots \text{ kg}$$



Il carico sull'assale anteriore del trattore deve essere pari almeno al 20% del peso a vuoto del trattore

D Controllo del trattore

- Controllare:
 - Il peso totale autorizzato.
 - I carichi autorizzati su ogni assale.
 - Il carico d'appoggio autorizzato nella zona di accoppiamento del trattore.
 - Le capacità di carico autorizzate sugli pneumatici montati sul trattore.
 - Il carico di attacco autorizzato è sufficiente?

Tutte queste informazioni si trovano nel libretto di circolazione o sulla targhetta delle caratteristiche e nel manuale d'uso del trattore.

VALORI CHE BISOGNA CONOSCERE

P	(kg) Peso a vuoto del trattore	Vedi il manuale d'uso o il libretto di circolazione del trattore.
P₁	(kg) Carico sull'assale anteriore del trattore vuoto	
P₂	(kg) Carico sull'assale posteriore del trattore vuoto	
M₂	(kg) Peso totale della macchina nella parte posteriore	Vedi le caratteristiche tecniche della macchina. (vedi il capitolo "Caratteristiche").
M₁	(kg) Peso totale della zavorra nella parte anteriore	Vedi le caratteristiche tecniche del trattore e della zavorra anteriore, oppure prendere le misure.
a	(m) Distanza fra il centro di gravità della zavorra anteriore e il centro dell'assale anteriore	
b	(m) Interasse del trattore	Vedi il manuale d'uso o il libretto di circolazione del trattore, oppure prendere le misure.
c	(m) Distanza fra l'asse dell'attacco inferiore e il centro dell'assale posteriore	Vedi il manuale d'uso o il libretto di circolazione del trattore, oppure prendere le misure.
d	(m) Distanza fra l'asse dell'attacco inferiore e il centro di gravità della macchina	Vedi le caratteristiche tecniche della macchina. (vedi il capitolo "Caratteristiche").

- ⇒ M₁ mini = Calcolo dello zavorramento minimo necessario nella parte anteriore ⇒ P_{1c} = Calcolo del carico sull'assale anteriore
 ⇒ P_c = Calcolo del peso totale dell'insieme (trattore + macchina) ⇒ P_{2c} = Calcolo del carico sull'assale posteriore

	VALORI CALCOLATI	VALORI AUTORIZZATI PER IL TRATTORE	VALORI AUTORIZZATI PER GLI PNEUMATICI MONTATI SUL TRATTORE
P_{1c}			
P_{2c}			
P_c			

- Completare la tabella di cui sopra:
- Controllare che:
 - I valori calcolati siano $< o =$ ai valori autorizzati per il trattore e anche per gli pneumatici montati sul trattore.
 - Sull'assale anteriore del trattore bisogna rispettare imperativamente un carico minimo $> o =$ al 20% del carico del trattore a vuoto.

E' vietato attaccare la macchina ad un trattore se:



- ⇒ Il carico totale calcolato è $>$ al valore autorizzato.
- ⇒ Il carico sull'assale anteriore è $<$ al minimo richiesto.

D

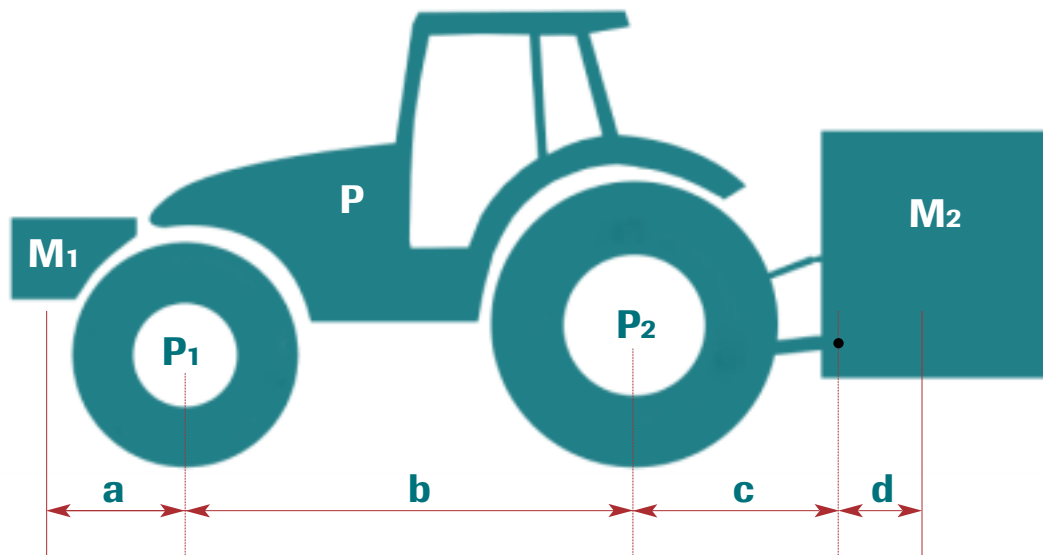

$$\Rightarrow M1_{\text{mini}} = \frac{M2 \times (c + d) - P1 \times b + (0,2 \times P \times b)}{a + b} = \dots \text{ kg}$$

$$\Rightarrow P1_c = M1 \times (a + b) + P1 \times b - M2 \times (c + d) = \dots \text{ kg}$$

$$\Rightarrow P_c = M1 + P + M2 = \dots \text{ kg}$$

$$\Rightarrow P2_c = P_c - P1_c = \dots \text{ kg}$$



La carga sobre el eje delantero del tractor deberá ser al menos igual al 20% del peso en vacío del tractor.

D Control del tractor

- Debe comprobar :

- El peso total autorizado.
- Las cargas por eje autorizadas.
- La carga máxima autorizada en el punto de acoplamiento del tractor.
- Las capacidades de carga admisibles de los neumáticos montados en el tractor.
- ¿Es suficiente la carga de enganche autorizada?

Todas estas indicaciones están en el permiso de circulación, o en la placa de características y en el manual del tractor.

VALORES QUE SE DEBEN SABER

P	(kg) Peso en vacío del tractor	Consultar el manual de utilización o el permiso de circulación del tractor.
P₁	(kg) Carga sobre el eje delantero del tractor vacío	
P₂	(kg) Carga sobre el eje trasero del tractor vacío	
M₂	(kg) Peso total de la máquina en la parte trasera	Consultar las características técnicas de la máquina. (ver capítulo 5 "Características").
M₁	(kg) Peso total del lastre en la parte delantera	Consultar las características técnicas del tractor y del lastre delantero, o medir.
a	(m) Distancia entre el centro de gravedad del lastre delantero y el centro del eje delantero	
b	(m) Distancia entre ejes del tractor	Consultar el manual de utilización o el permiso de circulación del tractor, o medir.
c	(m) Distancia entre el eje de enganche inferior y el centro del eje trasero	Consultar el manual de utilización o el permiso de circulación del tractor, o medir.
d	(m) Distancia entre el eje de enganche inferior y el centro de gravedad de la máquina	Consultar las características técnicas de la máquina. (ver capítulo 5 "Características").

- ⇒ M₁ mini = Cálculo del lastrado mínimo necesario en la parte delantera. ⇒ P_{1c} = Cálculo de la carga sobre el eje delantero
 ⇒ P_c = Cálculo del peso total del conjunto (tractor + máquina) ⇒ P_{2c} = Cálculo de la carga sobre el eje trasero

	VALORES CALCULADOS	VALORES AUTORIZADOS POR EL TRACTOR	VALORES AUTORIZADOS POR LOS NEUMÁTICOS MONTADOS EN EL TRACTOR
P_{1c}			
P_{2c}			
P_c			

- Complete el cuadro arriba indicado:

- Debe comprobar que:

- Los valores calculados deberán ser $< o = a$ los valores autorizados para el tractor y también por los neumáticos montados en el tractor
- Es absolutamente necesario respetar sobre el eje delantero del tractor una carga mínima $> o =$ al 20% de la carga del tractor en vacío.

Está prohibido enganchar la máquina a un tractor si:



- ⇒ La carga total calculada es $>$ al valor autorizado.
- ⇒ La carga sobre el eje delantero es $<$ al mínimo requerido.

E

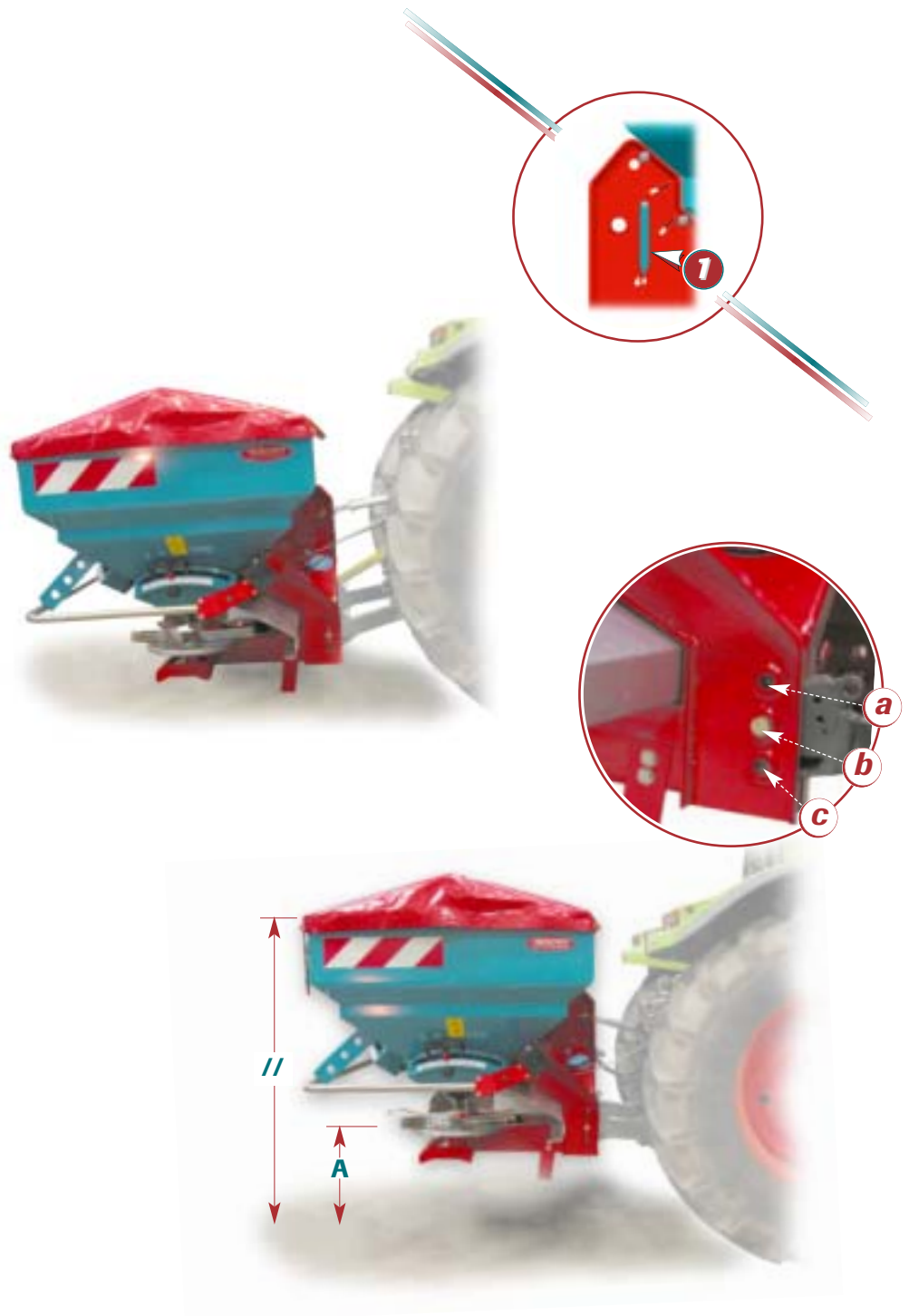

**Charge maximum
3000Kg
D crocher la machine
uniquement si la tr mie
est vide**

**Carico massimo 3000 Kg.
Staccare la macchina
soltanto quando la
tramoggia   vuota**

**Carga m xima
3000Kg
Desenganchar la
m quina solamente si la
tolva est  vac a**

E Attelage

Le X36 est équipé d'un attelage 3 points catégorie II avec chape inférieure.

- La position du X36 au travail est horizontale et (A) à 70 cm
 - Utiliser la flèche de niveau **1** pour régler l'aplomb.
 - Respecter la charge maximum du distributeur ainsi que celle du tracteur.
 - Utiliser la position **a** ou **b** ou **c** la plus adaptée au tracteur et aux conditions de travail (voir chapitre **2** "Epanchage tardif").

E Attacco

L'X36 possiede un attacco a 3 punti di categoria II, con forcella inferiore.

- La posizione dell'X36 durante il funzionamento deve essere orizzontale e (A) a 70 cm
 - Usare la freccia di livello **1** per regolare l'apiombo.
 - Rispettare il carico massimo del distributore e quello del trattore.
 - Usare la posizione **a**, **b** o **c** oppure la più adatta al trattore e alle condizioni di lavoro (vedi il capitolo **2** "Spandimento tardivo")

E Enganche

La X36 está equipada con un enganche de 3 puntos de categoría II con enganche inferior.

- La posición de la X36 en trabajo es horizontal y (A) a 70 cm
 - Utilice la flecha de nivel **1** para regular la verticalidad.
 - Respete la carga máxima tanto del distribuidor como del tractor
 - Utilice la posición **a**, **b** o **c** mejor adaptada al tractor y a las condiciones de trabajo (ver capítulo **2** "Esparcido tardío")

F

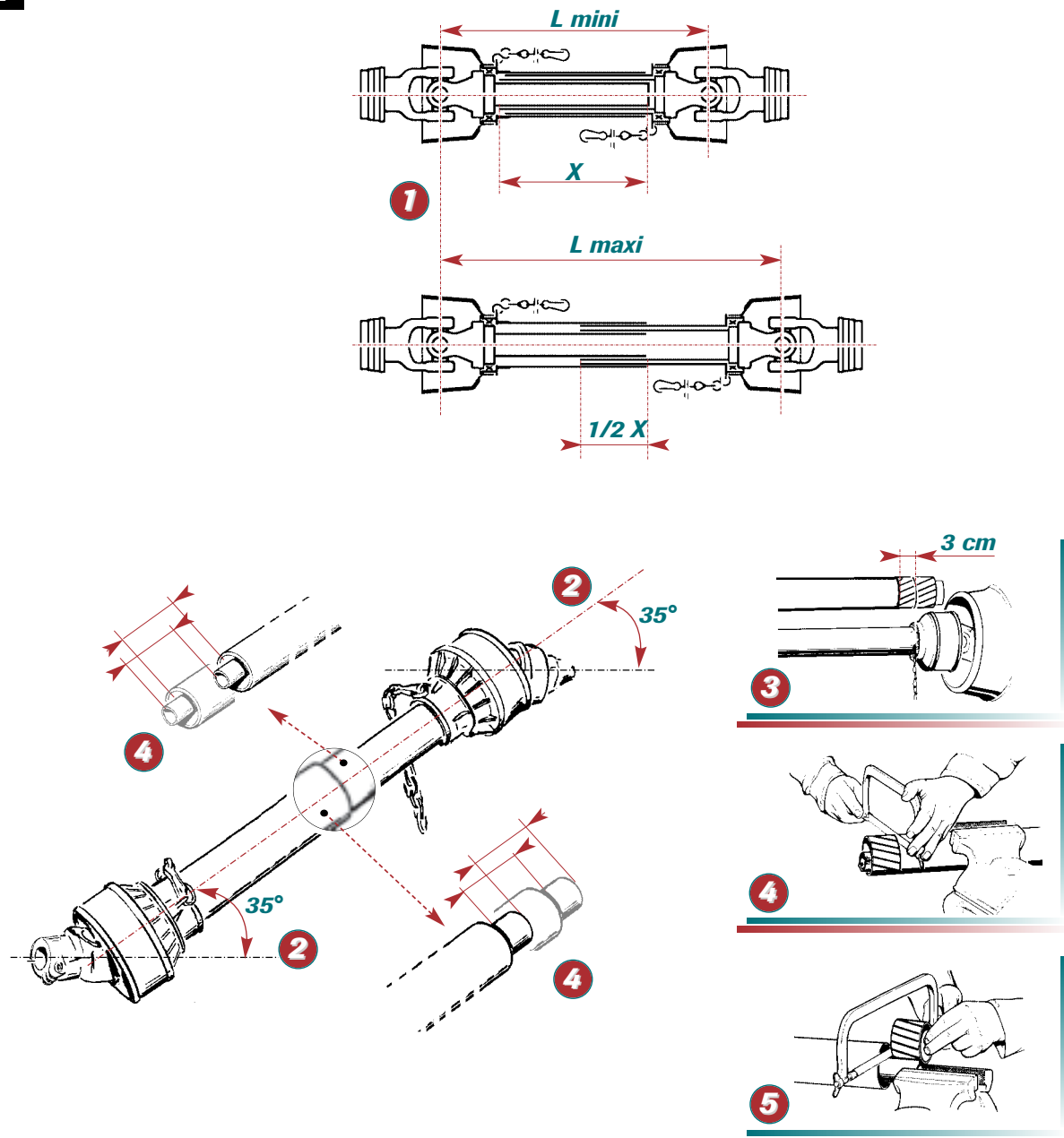

Travailler avec une transmission protégée en bon état, conforme aux normes en vigueur. Aucune garantie ne sera accordée pour des dégâts causés sur le bloc 3 renvois, par une transmission dont la longueur n'aura pas été ajustée au tracteur.

Lavorare con la trasmissione protetta e in buone condizioni, conforme alle norme in vigore. Nessuna garanzia sarà concessa per coprire i danni causati sul gruppo 3 rinvii da una trasmissione la cui lunghezza non è stata adattata al trattore.

Trabaje con una transmisión protegida en buen estado, conforme a la normativa en vigor. La garantía no tendrá validez para daños causados en la caja de cambios de 3 posiciones, por una transmisión cuya longitud no se haya ajustado al tractor.

F Transmission

Le régime standard est de 540 Tr/mn, sauf pour les bordures et certains engrais. (cf. tableaux)

Lire attentivement la notice jointe avec la prise de force et conserver la.

ANGLE DE LA TRANSMISSION :

- Pour garder votre cardan ❶ en bon état de fonctionnement, respecter les positions de travail dans la limite de l'angle maximum de 35° ❷.

LONGUEUR DU CARDAN :

- Vérifier que la longueur du cardan est bien adaptée à votre tracteur.

REMARQUE :

- Attention à la longueur maximale au travail (L maxi).
- Pour la mise à longueur, mettre les deux demi-transmissions côte à côte dans leur plus courte position de travail et les repérer.

- Laisser un jeu de 3 cm à chaque extrémité ❸.
- Raccourcir les tubes protecteurs intérieurs et extérieurs ❹ de la même longueur.
- Raccourcir les profils coulissants intérieurs et extérieurs ❺ de la même longueur que les tubes protecteurs.
- Arrondir les bords et nettoyer soigneusement la limaille.
- Graisser les profils coulissants.

La prise de force est équipée d'une sécurité à friction qui stoppe la transmission lorsque le couple dépasse la valeur de tarage.

Pour le réglage de la sécurité consulter la notice jointe avec le cardan.

Il se réengage automatiquement en réduisant la vitesse ou en arrêtant la PTO.



F Trasmissione

Il regime standard è di 540 giri/min, salvo per i bordi e determinati tipi di concime. (cfr. tabelle)

Leggere attentamente il manuale d'uso allegato alla presa di forza e conservarlo.

ANGOLO DELLA TRASMISSIONE :

- Per conservare il cardano ❶ in buone condizioni, rispettare le posizioni di lavoro entro il limite dell'angolo massimo di 35° ❷.

LUNGHEZZA DEL CARDANO :

- Controllare che la lunghezza del cardano sia adatta al trattore.

OSSERVAZIONI :

Attenzione alla lunghezza massima durante il lavoro (L maxi).

- Per determinare la lunghezza, mettere le due mezze trasmissioni una accanto all'altra nella posizione di lavoro più corta, e prendere nota delle misure.

- Lasciare un gioco di 3 cm ad ogni estremità ❸.
- Accorciare i tubi protettori interni ed esterni ❹ alla stessa lunghezza.
- Accorciare i profili scorrevoli interni ed esterni ❺ alla stessa lunghezza dei tubi protettori.
- Arrotondare i bordi ed eliminare accuratamente la limatura.
- Lubrificare i profili scorrevoli.

La presa di forza possiede un dispositivo di sicurezza ad attrito che blocca la trasmissione quando la coppia supera il valore di taratura.

Per regolare il dispositivo di sicurezza, vedi il manuale d'uso allegato al cardano.

Il cardano si reinnesta automaticamente riducendo la velocità o bloccando la PTO.

F Transmisión

El régimen estándar es de 540 r.p.m. salvo para los bordes y ciertos abonos. (ver cuadros)

Lea atentamente el manual adjunto con la toma de fuerza y guárdelo.

ÁNGULO DE TRANSMISIÓN :

- Para conservar su cardán ❶ en buen estado de funcionamiento, respete las posiciones de trabajo en el límite del ángulo máximo de 35° ❷.

LONGITUD DEL CARDÁN :

- Compruebe que la longitud del cardán está bien adaptada a su tractor.

OBSERVACIÓN :

Atención con la longitud máxima de trabajo (L máx.).

- Para establecer la longitud, ponga las dos semitransmisiones una junto a la otra en su posición más corta de trabajo y márquelas.

- Deje una holgura de 3 cm en cada extremo ❸.
- Acorte los tubos protectores interiores y exteriores ❹ a la misma longitud.
- Acorte los perfiles deslizantes interiores y exteriores ❺ a la misma longitud que los tubos protectores.
- Redondee los bordes y limpie cuidadosamente las limaduras.
- Engrase los perfiles deslizantes.

La toma de fuerza está equipada con un limitador por fricción que detiene la transmisión cuando el par sobrepasa el valor de calibración.

Para la regulación del limitador consulte el manual adjunto con el cardán.

Se conecta automáticamente reduciendo la velocidad o deteniendo la toma de fuerza.

F

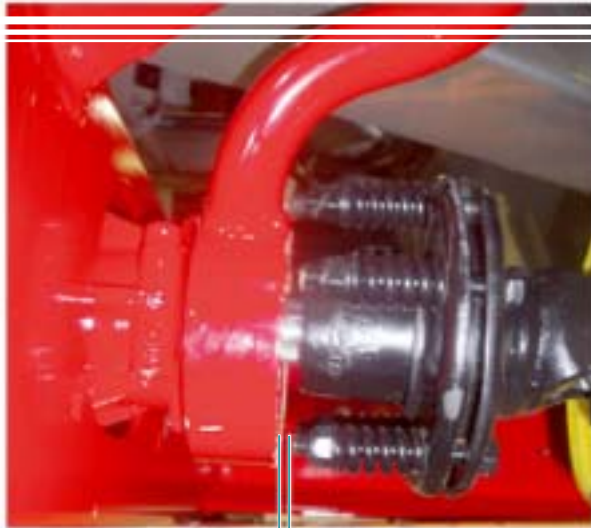

1 mm ①

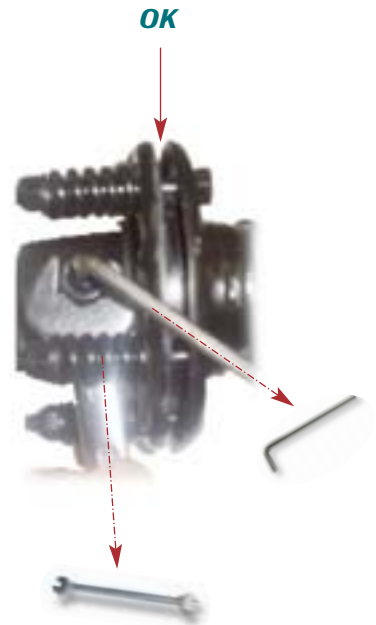

*Le montage doit se faire
trémie vide et il faut
prévoir des cales sous la
machine lors du montage*

*Il montaggio deve essere
effettuato con la
tramoggia vuota e
bisogna prevedere delle
zeppine sotto la macchina
durante il montaggio*

*El montaje debe
realizarse con la tolva
vacía y con cuñas bajo la
máquina durante el
montaje*

FMONTAGE :

- Graisser l'arbre d'entrée du renvoi de l'appareil avant d'emboîter la transmission.
- Respecter impérativement la cote de 1 mm ①.
- Effectuer le blocage de la vis et de l'écrou
- Diminuer la longueur de la chaîne qui maintient le protecteur du cardan ② ③.

1

FMONTAGGIO:

- Lubrificare con del grasso l'albero d'ingresso del dispositivo di rinvio dell'apparecchio prima d'inserire la trasmissione.
- Rispettare imperativamente la distanza di 1 mm ①.
- Bloccare la vite e il dado
- Ridurre la lunghezza della catena che mantiene il dispositivo di protezione del cardano ② ③.

FMONTAJE:

- Engrasar el árbol de entrada del engranaje del aparato antes de encajar la transmisión.
- Respete obligatoriamente la cota de 1 mm ①.
- Bloquee el tornillo y la tuerca
- Reduzca la longitud de la cadena que sujeta el protector del cardán ② ③.

G

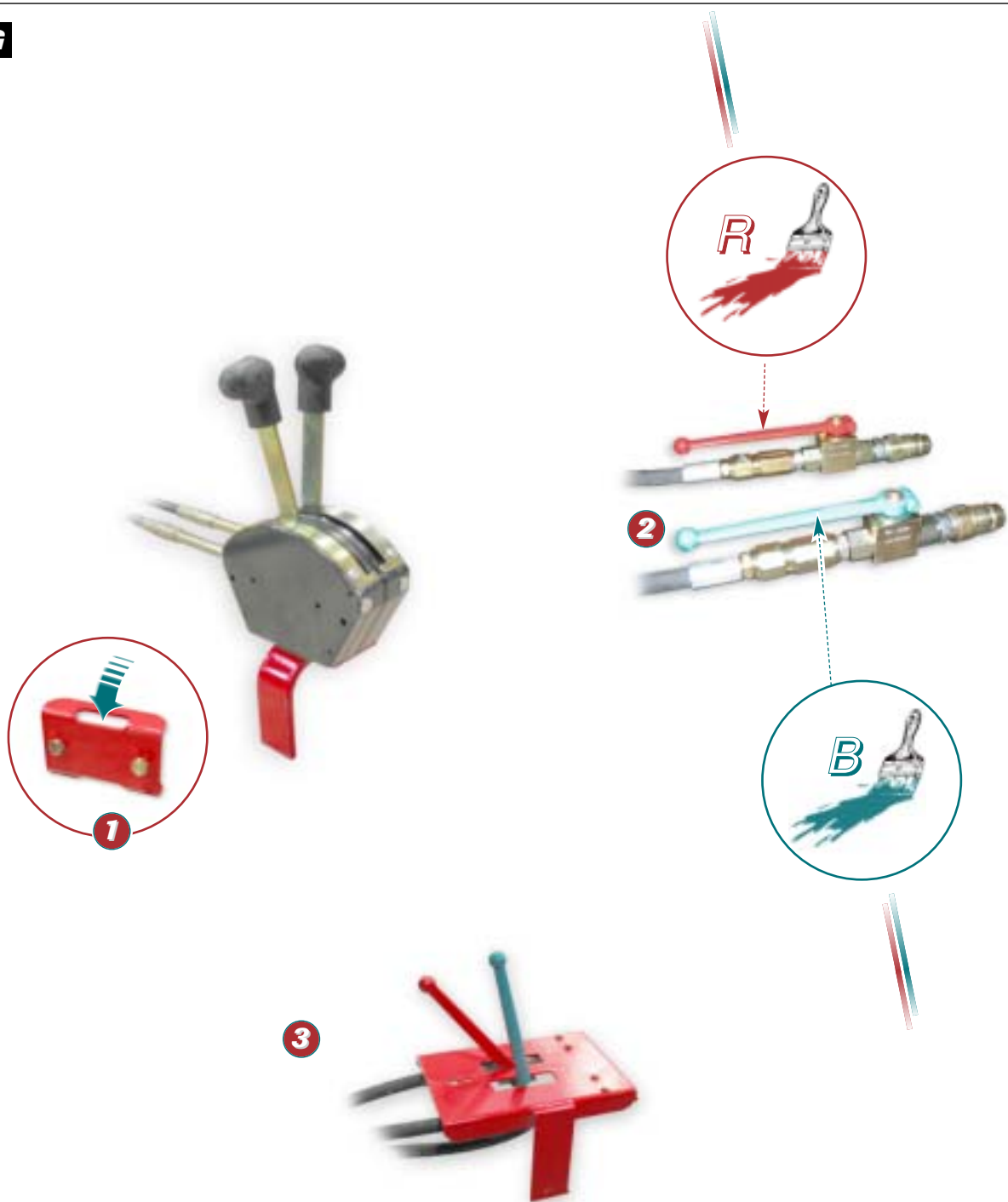

Montage des commandes:
voir notice jointe.
Attention huile sous pression.
Stocker les commandes ou les flexibles hydrauliques aux endroits prévus à cet effet sur la machine.

Montaggio dei comandi:
vedi manuale d'uso allegato. **Attenzione: olio sotto pressione.** Riporre i comandi o i tubi flessibili idraulici negli appositi alloggiamenti previsti sulla macchina.

Montaje de los mandos:
ver manual adjunto. **Atención aceite a presión.** Almacenar los mandos o los flexibles hidráulicos en los lugares previstos para tal efecto en la máquina.

G Branchement des commandes

a) Commande téléflexible

- Monter le support de commande sur le tracteur ①.
- Pour cela, baisser l'appareil, présenter le boîtier de commande et son support sur le côté droit de la cabine et après avoir déterminé un emplacement, et selon les recommandations du fabricant du tracteur, fixer ce dernier.

b) Commande hydraulique

- **Montage avec 2 distributeurs simple effet ②.**
L'ouverture des trappes se fait indépendamment par les deux simple effet.

Pour ouvrir ou fermer les trappes, on agit sur le levier du distributeur du tracteur.

Un robinet permet d'isoler le circuit pour éviter l'ouverture intempesive des trappes au transport (non étanchéité des distributeurs par exemple).

- Robinet rouge **R** pour la trappe gauche,
- Robinet bleu **B** pour la trappe droite.

- **Montage avec 1 distributeur simple effet ③.**
L'ouverture des trappes se fait par un simple effet. Les 2 robinets montés à l'extérieur de la cabine permettent de commander indépendamment une trappe par rapport à l'autre. Cela permet aussi d'isoler le circuit pour éviter l'ouverture intempesive des trappes au transport. Les trois montages disposent d'un limiteur de débit fixe évitant les manœuvres brutales.

UTILISATION

- ⇒ Si vous voulez épandre côté droit :
 - fermer les trappes,
 - tirer sur le levier rouge,
 - actionner le distributeur hydraulique du tracteur.
- ⇒ Si vous voulez épandre côté gauche :
 - Utiliser le levier bleu.
- ⇒ Pour épandre avec les deux côtés :
 - actionner le distributeur (pression),
 - pousser le levier rouge ou bleu et réouvrir les trappes.

1

G Collegamento dei comandi

a) Comando teleflessibile

- Montare il supporto di comando sul trattore ①.
- Abbassare l'apparecchio, posizionare la centralina di comando e il suo supporto sul lato destro della cabina, dopo avere scelto un'ubicazione e rispettando le raccomandazioni

b) Comando idraulico

- **Montaggio con 2 distributori a effetto semplice ②.**
L'apertura delle botole si effettua indipendentemente con i 2 distributori a effetto semplice. Per aprire o chiudere le botole, tirare la leva del distributore del trattore. Un rubinetto permette d'isolare il circuito per evitare l'apertura improvvisa delle botole durante il trasporto (per esempio, quando manca la tenuta stagna nei distributori).

- Rubinetto rosso **R** per la botola sinistra
- Rubinetto blu **B** per la botola destra

- **Montaggio con 1 distributore a effetto semplice ③.**
L'apertura delle botole viene effettuata con un effetto semplice. I 2 rubinetti montati all'esterno della cabina permettono di comandare indipendentemente una botola rispetto all'altra. Ciò permette inoltre d'isolare il circuito per evitare l'apertura intempesiva delle botole durante il trasporto. I tre tipi di montaggio dispongono di un limitatore del flusso fisso, per evitare le manovre brusche.

UTILIZZO

- ⇒ Se si desidera spandere il concime sul lato destro:
 - chiudere le botole,
 - tirare la leva rossa,
 - azionare il distributore idraulico del trattore.
- ⇒ Se si desidera spandere il concime sul lato sinistro:
 - Usare la leva blu.
- ⇒ Per spandere su ambo i lati:
 - azionare il distributore (pressione),
 - spingere la leva rossa o blu e riaprire le botole.

G Conexión de los mandos

a) Mando teleflexible

- Monte el soporte de mando sobre el tractor ①.
- Para ello, baje el aparato, presente la caja de mando y su soporte por el lado derecho de la cabina y, después de haber determinado un emplazamiento, fíjelo según las recomendaciones

b) Mando hidráulico

- **Montaje con 2 distribuidores de simple efecto ②.**
La apertura de las trampillas se efectúa independientemente por los dos distribuidores de simple efecto. Para abrir o cerrar las trampillas, se utiliza la palanca del distribuidor del tractor. Una válvula permite aislar el circuito para evitar la apertura inesperada de las trampillas durante el transporte (no estanqueidad de los distribuidores, por ejemplo).

- Válvula roja **R** para la trampilla izquierda
- Válvula azul **B** para la trampilla derecha

- **Montaje con 1 distribuidor de simple efecto ③.**
La apertura de las trampillas se efectúa por un distribuidor de simple efecto. Las 2 llaves montadas en el exterior de la cabina permiten controlar independientemente una trampilla con respecto a la otra. Esto también permite aislar el circuito para evitar la apertura inesperada de las trampillas durante el transporte. Los tres montajes disponen de un limitador de vertido fijo que evita las maniobras bruscas.

UTILIZACIÓN

- ⇒ Si desea esparcir por el lado derecho:
 - cierre las trampillas,
 - tire de la palanca roja,
 - accione el distribuidor hidráulico del tractor.
- ⇒ Si desea esparcir por el lado izquierdo :
 - Utilice la palanca azul.
- ⇒ Para esparcir por los dos lados :
 - accione el distribuidor (presión),
 - empuje la palanca roja o azul y abra de nuevo las trampillas.

G

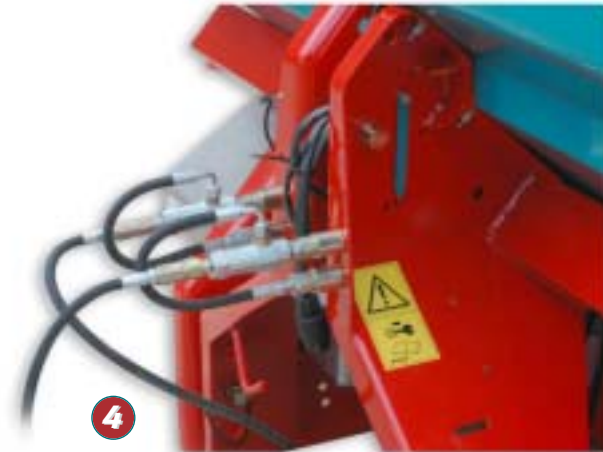

Montage des commandes : voir notice jointe. Attention huile sous pression. Stocker les commandes ou les flexibles hydrauliques aux endroits prévus à cet effet sur la machine.

Montaggio dei comandi: vedi manuale d'uso allegato. Attenzione: olio sotto pressione. Riporre i comandi o i tubi flessibili idraulici negli appositi alloggiamenti previsti sulla macchina.

Montaje de los mandos: ver manual adjunto. Atención aceite a presión. Almacenar los mandos o los flexibles hidráulicos en los lugares previstos para tal efecto en la máquina.

G

- **Montage avec 2 distributeurs double effet 4.**
L'ouverture des trappes se fait par deux distributeurs double effet.
Des clapets pilotés évitent l'ouverture intempestive des trappes au transport.

UTILISATION

- ⇒ Pour épandre des deux côtés :
- actionner les deux distributeurs double effet sur le tracteur
- ⇒ Pour épandre sur un côté (gauche ou droite) :
- actionner un des distributeurs double effet (gauche ou droite)

- **Montage avec 1 distributeur double effet 5.**
L'ouverture des trappes se fait par un distributeur hydraulique double effet. Les 2 robinets montés à l'extérieur de la cabine permettent de commander indépendamment une trappe par rapport à l'autre.

Un clapet piloté évite l'ouverture intempestive des trappes au transport.

UTILISATION

- ⇒ Pour épandre avec les 2 cotés
Actionner le distributeur double effet du tracteur
- ⇒ Pour épandre sur le coté droit Fermer les trappes
Fermer le levier rouge
Actionner le distributeur hydraulique du tracteur
- ⇒ Pour épandre sur le coté gauche Fermer les trappes
Fermer le levier bleu
Actionner le distributeur hydraulique du tracteur

1
G

- **Montaggio con 2 distributori a doppio effetto 4.**
L'apertura delle botole viene effettuata con due distributori a doppio effetto.
Delle valvole pilotate evitano l'apertura intempestiva delle botole durante il trasporto.

UTILIZZO

- ⇒ Per spandere il concime su ambo i lati:
- azionare i due distributori a doppio effetto sul trattore.
- ⇒ Per spandere il concime su un solo lato (sinistro o destro):
- azionare uno dei distributori a doppio effetto (sinistro o destro)

- **Montaggio con 1 distributore a doppio effetto 5.**
L'apertura delle botole viene effettuata con un distributore idraulico a doppio effetto. I 2 rubinetti montati all'esterno della cabina permettono di comandare indipendentemente una botola rispetto all'altra.

Una valvola pilotata evita l'apertura intempestiva delle botole durante il trasporto.

UTILIZZO

- ⇒ Per spandere su ambo i lati
Azionare il distributore a doppio effetto del trattore
- ⇒ Per spandere dal lato destro
Chiudere le botole
Disinserire la leva rossa
Azionare il distributore idraulico del trattore
- ⇒ Per spandere dal lato sinistro
Chiudere le botole
Disinserire la leva blu
Azionare il distributore idraulico del trattore

G

- **Montaje con 2 distribuidores de doble efecto 4.**
La apertura de las trampillas se efectúa por dos distribuidores de doble efecto.
Unas válvulas controladas evitan la apertura inesperada de las trampillas durante el transporte.

UTILIZACIÓN

- ⇒ Para esparcir por los dos lado :
- accione los dos distribuidores de doble efecto en el tractor
- ⇒ Para esparcir por un lado (izquierdo o derecho) :
- accione uno de los distribuidores de doble efecto

- **Montaje con 1 distribuidor de doble efecto 5.**
La apertura de las trampillas se realiza por un distribuidor hidráulico de doble efecto. Las 2 llaves montadas en el exterior de la cabina permiten controlar independientemente una trampilla con respecto a la otra.

Una válvula controlada por piloto evita la apertura intempestiva de las trampillas durante el transporte.

UTILIZACIÓN

- ⇒ Para esparcir con los dos lados
Accionar el distribuidor de doble efecto en el tractor
- ⇒ Para esparcir por el lado derecho
Cerrar las trampillas
Cerrar la palanca roja
Accionar el distribuidor hidráulico del tractor
- ⇒ Para esparcir por el lado izquierdo Cerrar las trampillas
Cerrar la palanca azul
Accionar el distribuidor hidráulico del tractor

H

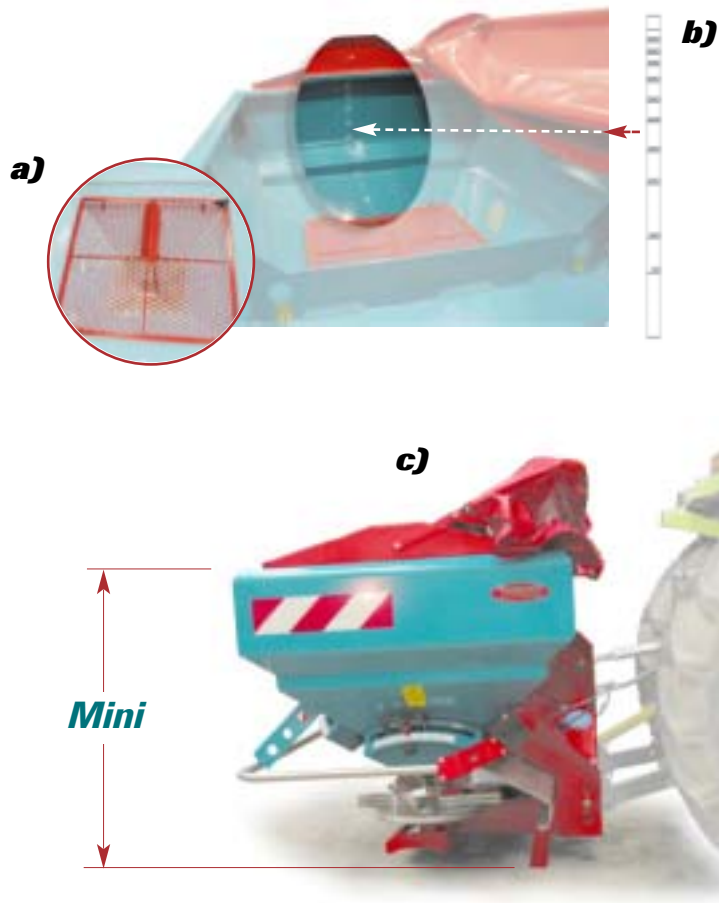

I

REV -03



Ne pas stationner dans la trémie au travail !

Non sostare con la tramoggia in funzionamento!

¡No permanezca en la tolva durante el trabajo!

H Chargement

a) Tamis

- Vérifier qu'il n'y ait pas de corps étranger dans la trémie avant le chargement.
- Fermer les tamis en position basse.
- Ne jamais travailler sans les tamis.

b) L'indicateur de capacité donne la valeur en litre de produit pour les deux côtés.

c) Chargement

La machine doit être à l'arrêt.

- Pour baisser la hauteur de chargement, régler l'attelage du tracteur de manière à ce que le X36 soit incliné et repose sur ses béquilles.

I Vidange

La machine doit être à l'arrêt.

- Démonter les disques d'épandage
- Prendre la goulotte d'essai de débit **1** sur la tête d'attelage et le seau qui est livré avec la machine.
- Positionner votre X36 le haut de la poutre à 40 cm minimum du sol (appareil horizontal) afin de pouvoir placer votre kit d'essai de débit sous la distribution **d**).
- Récupérer l'engrais dans votre seau côté droit puis gauche en agissant manuellement sur le levier de réglage ou sur les téléflexibles correspondants.
- Remonter vos disques en respectant le sens de montage.
- Bien resserrer les disques.

H Caricamento

a) Staccio

- Controllare che non vi siano corpi estranei nella tramoggia prima del caricamento.
- Chiudere gli stacci in posizione bassa.
- Non lavorare mai senza gli stacci.

b) L'indicatore di capacità dà il valore in litri di prodotto per ambo i lati.

c) Caricamento

La macchina deve essere ferma.

- Per abbassare l'altezza di caricamento, regolare l'attacco del trattore in modo che l'X36 sia inclinato e poggi sui suoi cunei.

I Spurgo

La macchina deve essere ferma.

- Smontare i dischi di spandimento
- Prendere lo scivolo per il test del flusso **1** sulla testa di attacco e il secchio fornito con la macchina.
- Posizionare l'X36 sulla parte superiore della trave, a 40 cm minimo dal suolo (apparecchio orizzontale) per poter mettere il kit di test del flusso sotto la distribuzione **d**).
- Prendere il concime nel secchio del lato destro, poi in quello del lato sinistro, azionando manualmente la leva di regolazione o i teleflexibili corrispondenti.
- Rimontare i dischi rispettando il senso di montaggio.
- Stringere bene i dischi.

H Carga

a) Criba

- Compruebe que no haya cuerpos extraños en la tolva antes de la carga.
- Cierre las cribas en la posición baja.
- No trabaje nunca sin las cribas.

b) El indicador de capacidad proporciona el valor en litros de producto para ambos lados.

c) Carga

La máquina debe estar parada.

- Para reducir la altura de carga, ajuste el enganche del tractor de forma que la X36 esté inclinada y se apoye en sus soportes.

I Vaciado

La máquina debe estar parada.

- Desmante los discos de esparcido
- Coja el conducto de ensayo de vertido **1** por la cabeza de enganche y el cubo que se entrega con la máquina.
- Sitúe la X36 en lo alto de los soportes a 40 cm del suelo como mínimo (aparato en horizontal) para poder colocar el kit de prueba de vertido bajo la distribución **d**).
- Recupere el abono en el recipiente por el lado derecho y después izquierdo, manipulando la palanca de regulación o los teleflexibles correspondientes.
- Vuelva a montar los discos respetando el sentido de montaje.
- Apriete bien los discos.

A

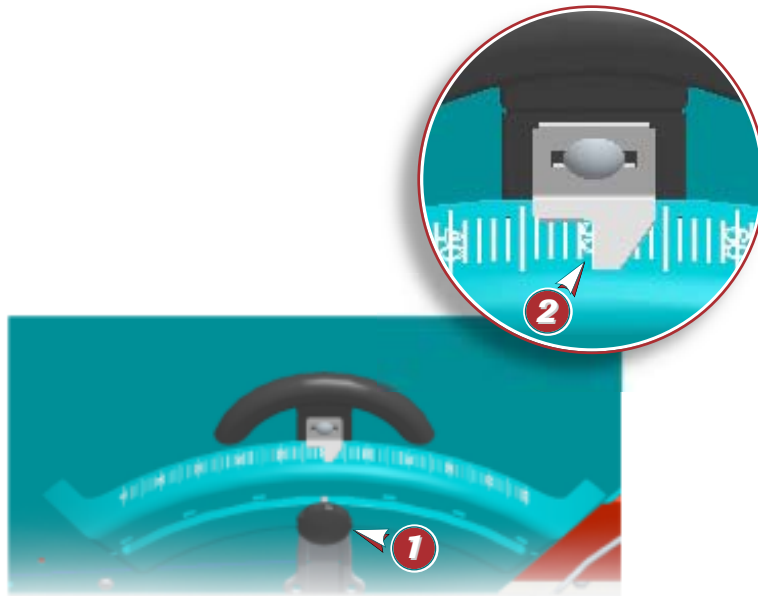

Kg/ha



**K+S
60 ER KALI**

Kg/ha	50	75	100	150	200	250	300	350	400	450	500	550	600	650	700	750	800	850	900	950	1000
12	11	12	13	14	15	16	17	18	19	20	21	22	23	24	25	26	27	28	29	30	31
15	14	15	16	17	18	19	20	21	22	23	24	25	26	27	28	29	30	31	32	33	34
18	17	18	19	20	21	22	23	24	25	26	27	28	29	30	31	32	33	34	35	36	37
21	20	21	22	23	24	25	26	27	28	29	30	31	32	33	34	35	36	37	38	39	40
24	23	24	25	26	27	28	29	30	31	32	33	34	35	36	37	38	39	40	41	42	43
28	27	28	29	30	31	32	33	34	35	36	37	38	39	40	41	42	43	44	45	46	47
32	31	32	33	34	35	36	37	38	39	40	41	42	43	44	45	46	47	48	49	50	51
36	35	36	37	38	39	40	41	42	43	44	45	46	47	48	49	50	51	52	53	54	55
40	39	40	41	42	43	44	45	46	47	48	49	50	51	52	53	54	55	56	57	58	59
44	43	44	45	46	47	48	49	50	51	52	53	54	55	56	57	58	59	60	61	62	63

La réalisation de l'essai de débit est vivement conseillée pour avoir une bonne précision de réglage. Les tableaux de réglage ne sont donnés qu'à titre indicatif. Utiliser la réglette pour déterminer votre réglage. Cette méthode pratique tient compte des différentes conditions influant le débit.



Si consiglia di realizzare il test del flusso per ottenere una regolazione precisa. Le tabelle di regolazione sono date a titolo indicativo. Usare il righello per effettuare la regolazione. Questo metodo pratico tiene conto delle diverse condizioni che influiscono sul flusso.

Se aconseja la realización de la prueba de vertido para conseguir la precisión de regulación. Los cuadros de regulación se dan a título indicativo. Utilice la regleta para determinar la regulación. Este método práctico tiene en cuenta las diferentes condiciones que influyen en el vertido.

A Réglage débit

Le réglage de débit s'effectue en modifiant l'ouverture de la trappe par l'intermédiaire d'une butée sur un repère gradué de 0 à 100.

a) Utilisation :

- Desserrer la poignée de la butée ❶.
- Positionner le repère choisi face à l'index.
- La lecture se fait sur la butée ❷.
- Bien resserrer la poignée.

LE CHOIX DU REPÈRE SELON VOTRE DÉBIT/HA PEUT SE FAIRE DE TROIS FAÇONS :

Utilisation des tableaux de débit fournis avec le manuel : choisir l'engrais correspondant au mieux à votre produit, lire directement le réglage théorique et faire un essai de contrôle.

Utilisation de la réglette de débit fournie avec la machine.

Utilisation de la base de donnée internet
<http://www.sulky-burel.com>

A Regolazione del flusso

La regolazione del flusso si effettua modificando l'apertura della botola tramite un dispositivo di arresto, su una marcatura di riferimento graduata da 0 a 100.

a) Utilizzo:

- Allentare l'impugnatura del dispositivo di arresto ❶.
- Posizionare la graduazione scelta sulla marcatura di riferimento, di fronte all'indice.
- La lettura deve essere effettuata sul dispositivo di arresto ❷.
- Stringere di nuovo l'impugnatura.

LA SCELTA DEL VALORE DI RIFERIMENTO PIÙ ADATTO AL FLUSSO ALL'ETTARO PUÒ ESSERE EFFETTUATA IN TRE MODI :

Utilizzando le tabelle del flusso fornite con il manuale: scegliere il concime che corrisponde di più al modello di macchina, leggere direttamente la regolazione teorica ed effettuare un test di controllo.

Utilizzo del righello del flusso fornito con la macchina.

Utilizzo del database Internet
<http://www.sulky-burel.com>

A Regulación de vertido

La regulación de vertido se realiza modificando la apertura de la trampilla por medio de un tope sobre una marca graduada de 0 a 100.

a) Utilización:

- Afloje la manilla del tope ❶.
- Ponga la marca seleccionada enfrente del índice.
- La lectura se realiza en el tope ❷.
- Apriete bien la manilla.

LA ELECCIÓN DE LA MARCA SEGÚN SU VERTIDO/HA PUEDE HACERSE DE TRES FORMAS :

Utilización de los cuadros de vertido suministrados con el manual: elija el abono que mejor corresponda a su producto, lea directamente la regulación teórica y realice un ensayo de control.

Utilización de la regleta de vertido incluida con la máquina.

Utilización de la base de datos de internet
<http://www.sulky-burel.com>

A

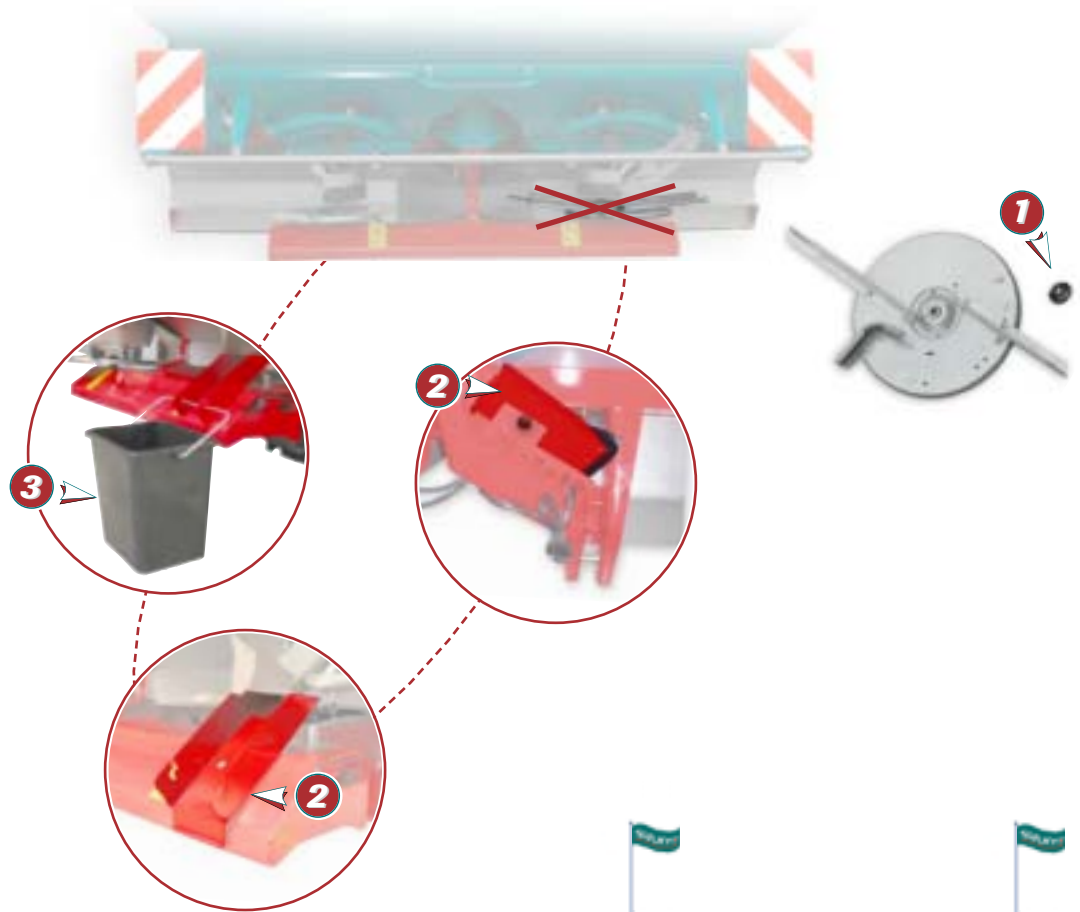

m		m	
12 m	41,7 m	
15 m	33,4 m	
18 m	27,8 m	
20 m	25,0 m	
21 m	23,8 m	
24 m	20,8 m	
27 m	18,5 m	
28 m	17,9 m	
32 m	31,4m	} ⚠
36 m	27,8 m	

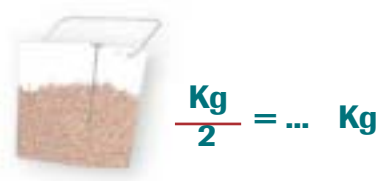
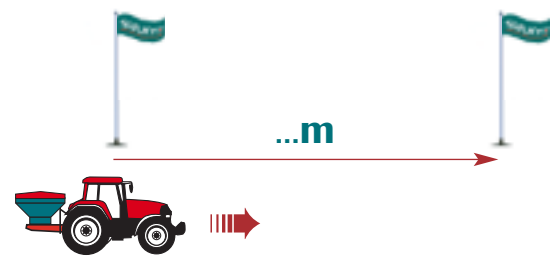

Attention à la précision de votre balance.
 Ne pas oublier de retirer le poids du bac dans la dose récupérée de l'essai.
 Faire l'épandage à la même vitesse d'avancement que celle de l'essai.
 Il est conseillé de contrôler la vitesse du tracteur sur 100 m.

Attenzione alla precisione della bilancia.
 Non dimenticare di sottrarre il peso del recipiente dalla dose sottoposta al test.
 Effettuare lo spandimento alla stessa velocità di avanzamento del test.
 Si consiglia di controllare la velocità del trattore su 100 m.

Atención a la precisión de la balanza.
 No olvide retirar el peso del recipiente en la dosis recuperada de la prueba.
 Realice el esparcido a la misma velocidad de avance que la de la prueba.
 Se aconseja controlar la velocidad del tractor a los 100 m.

A Essais de débit

L'essai est à réaliser avant chaque épandage afin de mettre la bonne dose par hectare.

La nature des engrais est tellement variée qu'il est obligatoirement nécessaire de l'effectuer.

Mise en place de l'essai :

La machine doit être à l'arrêt.

L'essai de débit s'effectue coté droit ou gauche positionner la goulotte de largeur au repère 150.

- 1 ⇒ Retirer le disque en dévissant la molette
- 2 ⇒ Positionner la goulotte.
- 3 ⇒ Placer le seau.

Réglages avec tableaux

- Mettre le repère au réglage correspondant à votre engrais lu dans les tableaux joints.
- Contrôler ce repère par un essai de débit en parcourant la distance 4 correspondant à votre largeur de travail.

Pour connaître le dosage par ha, peser la quantité obtenue et multiplier par 40.

Pour manipuler le kit d'essai de débit en toute sécurité il est souhaitable de porter des gants.

A Test del flusso

Il test deve essere realizzato prima di ogni spandimento al fine di utilizzare la dose giusta per ogni ettaro.

Il tipo di concime varia talmente che è d'obbligo effettuare questo test.

Preparazione del test:

La macchina deve essere ferma.

Se il test del flusso viene effettuato sul lato sinistro o destro, posizionare lo scivolo di larghezza sul valore 150.

- 1 ⇒ Togliere il disco svitando la rotella.
- 2 ⇒ Posizionare lo scivolo.
- 3 ⇒ Mettere il secchio.

Regolazioni con le tabelle

- Regolare secondo il valore di riferimento corrispondente al concime utilizzato, indicato nelle tabelle allegate.
- Controllare questo valore di riferimento con un test del flusso, percorrendo la distanza 4 corrispondente alla larghezza di lavoro.

Per conoscere il dosaggio all'ettaro, pesare la quantità ottenuta e moltiplicare per 40.

Per manipolare il kit di test del flusso in tutta sicurezza, si consiglia di mettere i guanti.

A Ensayos de vertido

El ensayo ha de realizarse antes de cada esparcido para utilizar la dosis adecuada por hectárea. La naturaleza de los abonos es tan variada que es necesario realizarlo.

Realización del ensayo:

La máquina debe estar parada.

El ensayo de vertido se realiza por el lado izquierdo o derecho; coloque el conducto de anchura en la marca 150.

- 1 ⇒ Retire el disco aflojando la moleta.
- 2 ⇒ Coloque el conducto.
- 3 ⇒ Coloque el cubo.

Regulaciones con cuadros

- Ponga la marca en la regulación correspondiente a su abono leída en los cuadros adjuntos.
- Controle esta marca con un ensayo de vertido recorriendo la distancia 4 correspondiente a su anchura de trabajo.

Para saber la dosis por ha, pese la cantidad obtenida y multiplíquela por 40.

Para manejar el kit de prueba de vertido con toda seguridad, es aconsejable llevar guantes.

A

RÉGLAGE DU DÉBIT SUR VOTRE DISTRIBUTEUR D'ENGRAIS

X12-44m

Par sécurité avant les opérations 4 et 5, arrêter la prise de force

1 Distance d'essai

Si votre largeur de travail est :	vous distance d'essai à parcourir est :
12 m	41,7 m
15 m	33,4 m
18 m	27,8 m
21 m	23,8 m
24 m	20,8 m
28 m	17,9 m
32 m	31,4 m
36 m	27,8 m
40 m	25 m
44 m	22,8 m

Le poids recueilli pour ces essais est à diviser par 2 avant de le reporter sur l'échelle rouge au dos.

Dans votre champ, marquez la distance à parcourir

2 Mise en place

Arrêtez le moteur
Installez sur le côté droit la goulotte d'essai et le bac

Trappe de débit sur le repère 35

4 Lecture du poids d'engrais recueilli

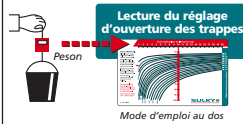

3 Parcours d'essai



- N'ouvrez la trappe que sur la distance d'essai
- Maintenez votre vitesse d'épandage habituelle et la prise de force à la vitesse indiquée dans votre manuel d'utilisation

5 Reportez sur les 2 trappes du distributeur le repère de réglage obtenu.

Le débit est maintenant réglé.
Hauteur d'épandage : 70 cm sous disques.
Prise de force et vitesse d'avancement au travail : comme pour l'essai.
Contrôlez votre largeur de travail avec les 4 bacs croissillonés du kit de contrôle de recroisement SULKY.

BON ÉPANDAGE !



2

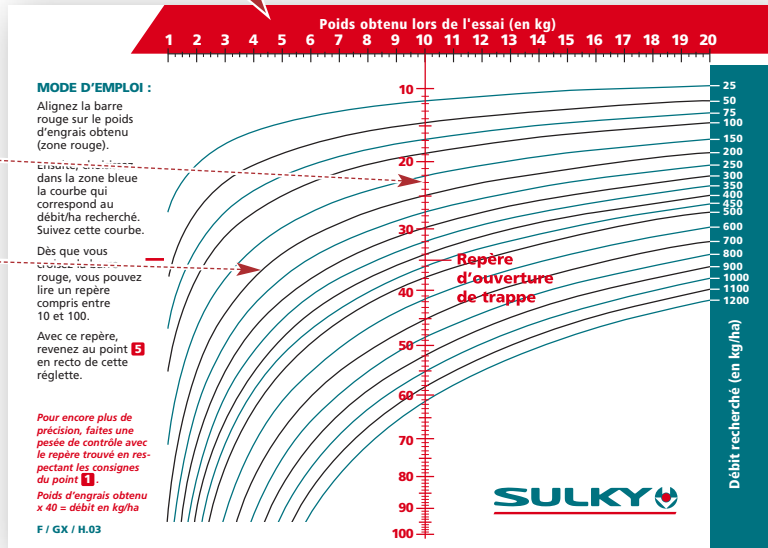

Bien suivre les instructions.

Seguire attentamente le istruzioni.

Siga cuidadosamente las instrucciones.

A RÉGLAGE AVEC LA RÉGLETTE

Elle vous permet quel que soit l'engrais, de déterminer le réglage de l'ouverture des trappes pour le débit désiré, avec un seul essai sans utiliser les tableaux.

PRINCIPE : (VOIR SUR RÉGLETTE)

- Mettre deux jalons espacés de la distance correspondant à votre largeur d'épandage, exemple 20.80 m pour 24 m d'épandage.
- Monter le kit d'essai de débit côté droit.
- Régler la butée de débit de la trappe droite au **repère 35** (quel que soit votre débit).
- Maintenir la trappe gauche fermée.
- Mettre la prise de force à 540 tr/min et parcourir la distance d'essai à votre vitesse de travail.

- Peser la quantité obtenue (en retirant le poids du bac).
- Au dos de la réglette placer la barre rouge ① sur la partie haute ② au poids que vous avez obtenu.
- Choisir la courbe ③ correspondant à votre dose hectare.
- Lire le repère de réglage à l'endroit où cette courbe coupe la ligne rouge ①.
- Reporter sur les deux trappes du X36 le repère de réglage obtenu.
- Pour encore plus de précision, il est possible de faire un deuxième test avec le repère déterminé au premier essai.
- Pour connaître le dosage par ha, peser la quantité obtenue et **multiplier par 40**.

A REGOLAZIONE CON IL RIGHELLO

Permette di determinare con qualsiasi tipo di concime, la regolazione dell'apertura delle botole per ottenere il flusso desiderato, facendo un solo test, senza usare le tabelle.

PRINCIPIO: (VEDI SUL RIGHELLO)

- Mettere due picchetti a una distanza corrispondente alla larghezza di spandimento, per esempio 20.80 m per 24 m di spandimento.
- Montare il kit di test del flusso sul lato destro.
- Regolare l'arresto del flusso della botola destra sul valore di riferimento 35 (qualunque sia il flusso).
- Tenere la botola sinistra chiusa.
- Mettere la presa di forza a 540 giri/min e percorrere la distanza di prova alla velocità di lavoro.

- Pesare la quantità ottenuta (sottraendo il peso del recipiente).
- Dietro il righello posizionare la barra rossa ① sulla parte superiore ②, secondo il peso ottenuto.
- Scegliere la curva ③ corrispondente alla dose all'ettaro.
- Leggere il valore di riferimento della regolazione nel punto in cui questa curva taglia la linea rossa ①.
- Riportare sulle due botole dell'X36 il valore di riferimento della regolazione ottenuto.
- Per maggiore precisione, è possibile fare un altro test con il valore di riferimento determinato nel primo test.

Per conoscere il dosaggio all'ettaro, pesare la quantità ottenuta e **moltiplicare per 40**.

A REGULACIÓN CON LA REGLETA

Sea cual sea el abono, permite determinar la regulación de la apertura de las trampillas para el vertido deseado, con un solo ensayo sin utilizar los cuadros.

- Principio: (ver en la regleta).
- Ponga dos jalones espaciados a la distancia correspondiente a su anchura de esparcido, por ejemplo, 20,80 m para 24 m de esparcido.
- Monte el kit de ensayo de vertido por el lado derecho.
- Regule el tope de vertido de la trampilla derecha en la **marca 35** (sea cual sea su vertido).
- Mantenga la trampilla izquierda cerrada.
- Ponga la toma de fuerza a 540 r.p.m. y recorra la distancia de ensayo a su velocidad de trabajo.

- Pese la cantidad obtenida (retirando el peso del recipiente).
- Al dorso de la regleta, ponga la barra roja ① en la parte alta ② con el peso que haya obtenido.
- Elija la curva ③ correspondiente a su dosis por hectárea.
- Lea la marca de regulación en el lugar donde esta curva corta la línea roja ①.
- Ponga la marca de regulación obtenida en las dos trampillas de la X36.
- Para mayor precisión, es posible realizar una segunda prueba con la marca determinada en el primer ensayo.

Para saber la dosis por hectárea, pesar la cantidad obtenida y **multiplicar por 40**.

A

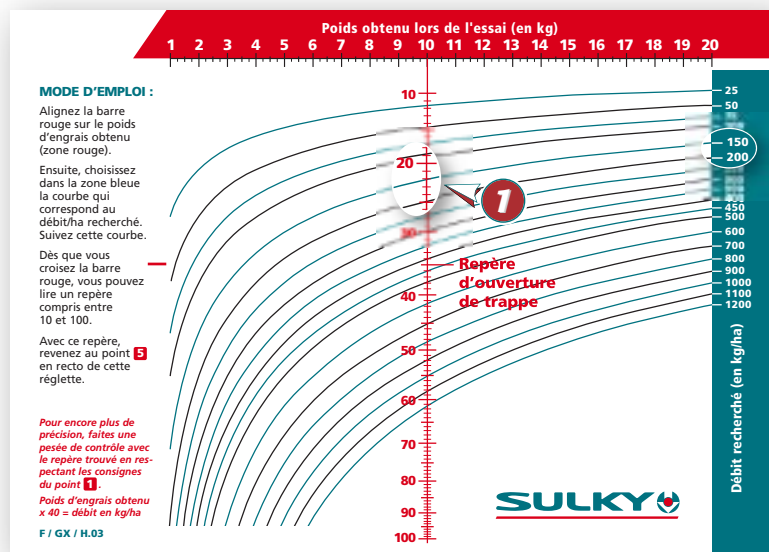

Bien suivre les instructions.

Seguire attentamente le istruzioni.

Siga cuidadosamente las instrucciones.

A Modulation de dose (exemple -10% à 200Kg/ha)

Votre machine est réglée pour 200 Kg/ha au repère 25 ①.

- Multiplier cette dose par 0,9
($200 \times 0,9 = 180 \text{ Kg/ha}$).
- Reporter cette valeur sur le débit recherché.

Dans le cas présent:
repère 22 \Rightarrow 150 kg
repère 25 \Rightarrow 200 kg

Pour 180 kg/ha on met Rep 23,5

A Regolazione della dose (per esempio -10% a 200 Kg/ha)

La macchina è stata regolata per 200 Kg/ha sul valore di riferimento 25 ①.

- Moltiplicare questa dose per 0,9
($200 \times 0,9 = 180 \text{ Kg/ha}$).
- Riportare questo valore sul flusso desiderato.

In questo caso:
valore di riferimento 22 \Rightarrow 150 kg
valore di riferimento 25 \Rightarrow 200 kg

Per 180 kg/ha bisogna mettere il valore di rif. 23,5

A Modulación de dosis (ejemplo -10% a 200Kg/ha)

Su máquina está regulada para 200 kg/ha en la marca 25 ①.

- Multiplique esta dosis por 0,9
($200 \times 0,9 = 180 \text{ kg/ha}$).
- Ponga este valor en el vertido buscado.

En el presente caso:
marca 22 \Rightarrow 150 kg
marca 25 \Rightarrow 200 kg

Para 180 kg/ha se pone la marca 23,5

B

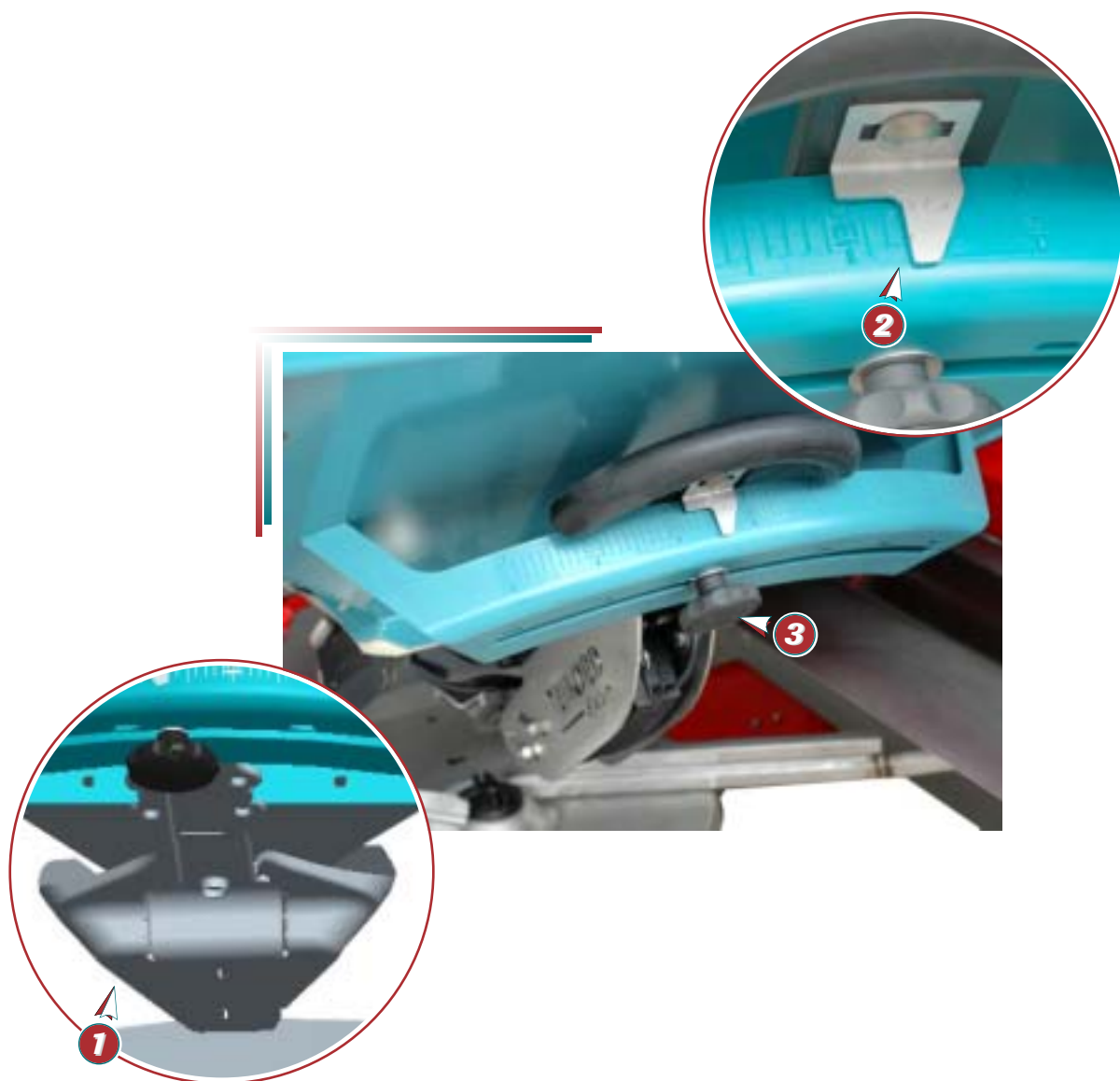

Pour un bon épandage, il est indispensable de maintenir les plateaux et les pales d'éjection en bon état.

Per effettuare uno spandimento corretto, è indispensabile mantenere le piattaforme e le pale di espulsione in buone condizioni.

Para un buen esparcido, es indispensable mantener los platillos y las palas de expulsión en buen estado.

B Réglage largeur**a) Utilisation**

La goulotte de réglage ❶ permet de changer le point de chute de l'engrais sur le disque et donc de modifier la largeur de travail.

Ce réglage est continu et vous permet quel que soit l'engrais granulé à condition qu'il ait une bonne aptitude balistique de trouver le réglage en ayant un recouvrement optimum.

La lecture se fait à l'aide du repère ❷, le secteur est gradué de 100 à 160.

Le blocage se fait avec la poignée ❸.

B Regolazione della larghezza**a) Utilizzo**

Lo scivolo di regolazione ❶ permette di cambiare il punto di caduta del concime sul disco e quindi di modificare la larghezza di lavoro.

Questa regolazione è continua e permette, con qualsiasi concime in granuli (a patto che quest'ultimo abbia un buon movimento balistico), di trovare la regolazione ottenendo al tempo stesso una copertura ottimale.

La lettura viene effettuata sulla marcatura di riferimento ❷, il settore è graduato da 100 a 160.

Il bloccaggio si effettua con l'impugnatura ❸.

B Regulación de anchura**a) Utilización**

El conducto de regulación ❶ permite cambiar el punto de caída del abono sobre el disco y, por tanto, modificar la anchura de trabajo.

Esta regulación es continua y, sea cual sea el abono granulado, a condición de que la granulometría sea de alta calidad, le permite encontrar la regulación con un recubrimiento óptimo.

La lectura se realiza con ayuda de la marca ❷, el sector está graduado de 100 a 160.

El bloqueo se hace con la manilla ❸.

B

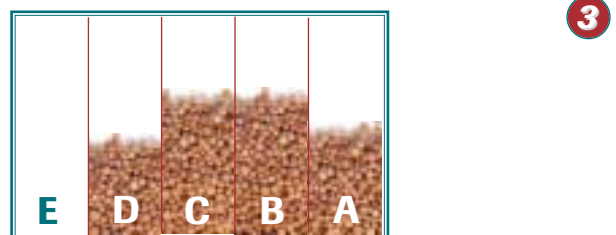
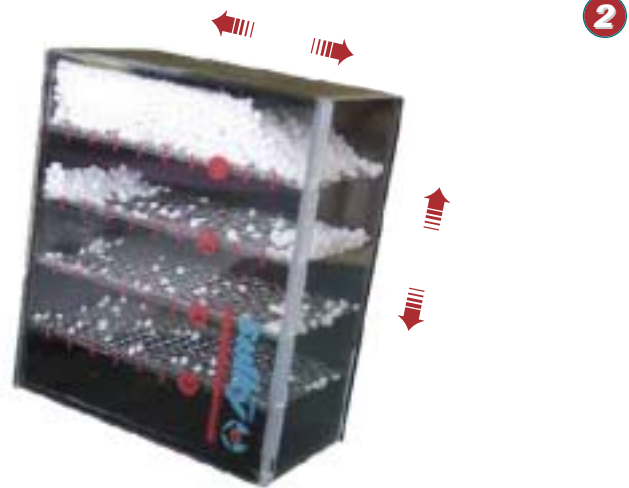
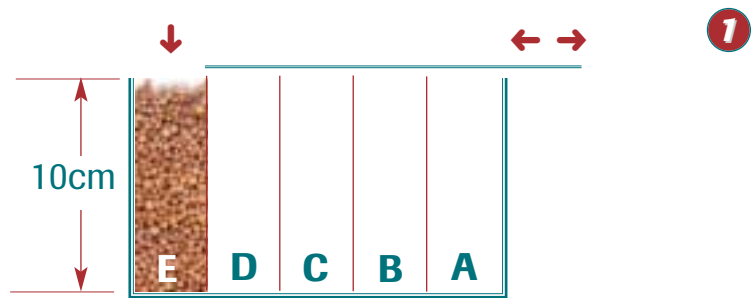
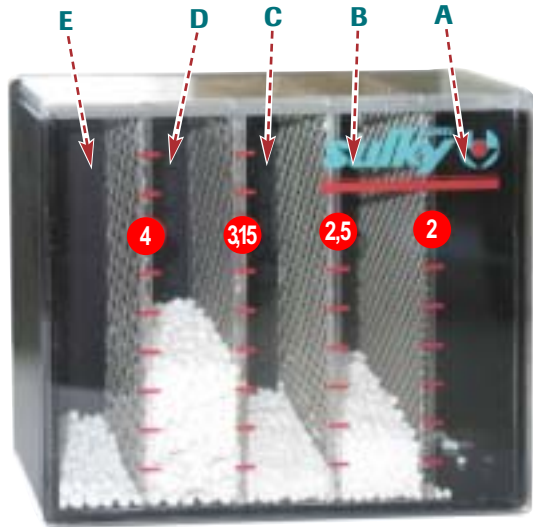

B**b) Caractéristiques de l'engrais**

Pour obtenir une grande largeur de travail, la structure et la forme de l'engrais sont importantes et il est préférable de choisir le produit le mieux adapté.

Utilisation du granulomètre

- 1 ⇒ *Positionner le couvercle ouvert. Remplir d'engrais le compartiment gauche du granulomètre puis refermer le couvercle.*
- 2 ⇒ *Agiter l'appareil pendant au minimum 10 secondes.*
- 3 ⇒ *L'appareil reposé, lire directement l'histogramme formé par les cinq colonnes graduées de produits séparés par les tamis.*

B**b) Caratteristiche del concime**

Per ottenere una larghezza di lavoro ampia, la struttura e la forma del concime sono importanti ed è preferibile scegliere il prodotto più adatto.

Utilizzo del granulometro

- 1 ⇒ *Aprire il coperchio. Riempire di concime lo scomparto sinistro del granulometro, poi richiudere il coperchio.*
- 2 ⇒ *Agitare l'apparecchio per almeno 10 secondi.*
- 3 ⇒ *Quando l'apparecchio è a riposo, leggere direttamente l'istogramma formato dalle cinque colonne graduate di prodotti separati dagli stacci.*

B**b) Características del abono**

Para conseguir una gran anchura de trabajo, son importantes la estructura y la forma del abono y es preferible elegir el producto más adecuado.

Utilización del granulómetro

- 1 ⇒ *Abra la tapa. Llene de abono el compartimento izquierdo del granulómetro y vuelva a cerrar la tapa.*
- 2 ⇒ *Agite el aparato durante al menos 10 segundos.*
- 3 ⇒ *Cuando el aparato esté parado, lea directamente el histograma formado por las cinco columnas graduadas de productos separados por las cribas.*

B

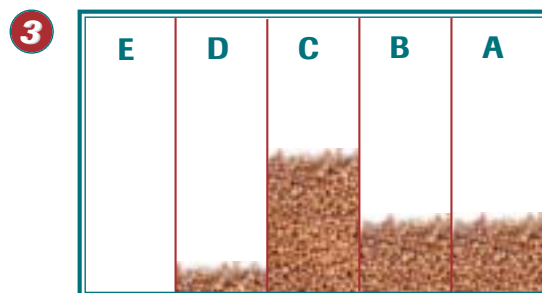
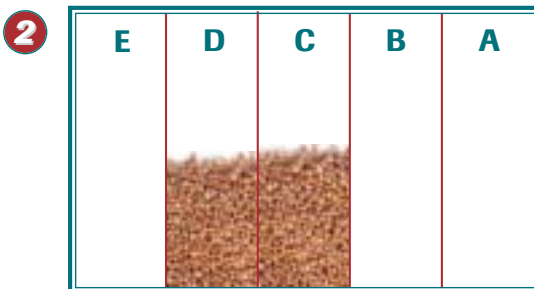
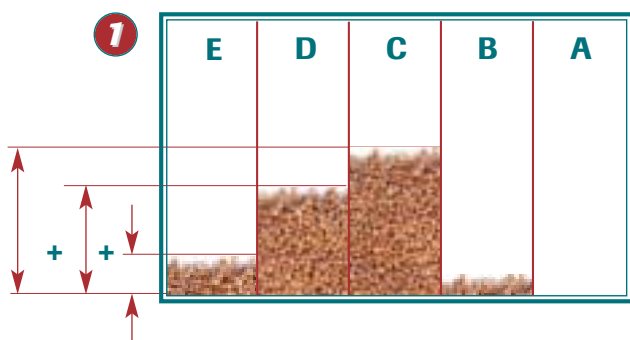

B
LES COMPARTIMENTS SONT LES SUIVANTS:

- A :** - de 2mm
- B :** de 2,5 à 2mm
- C :** de 3,15 à 2,5mm
- D :** de 4 à 3,15mm
- E :** + de 4mm

Lecture du résultat

- Pour atteindre les performances maximales du distributeur (28m avec jeu de pales 12-28m par exemple): 80% de l'engrais doit avoir une granulométrie supérieure à 2,5mm avec une densité supérieure ou égale à 0,9.

C'est à dire avec le granulomètre

$$\Rightarrow \textcircled{1} \quad C + D + E \geq 8\text{cm.}$$

REMARQUE :

Pour l'urée, le chlorure de potasse et tous les compactés en général :

- Pala 12-28m \Leftrightarrow Largeur maxi 28m
- Pala 24-36m \Leftrightarrow Largeur maxi 32m
- Pala 32-44m \Leftrightarrow Largeur maxi 36m

Si le distributeur n'est pas utilisé au maximum de ces capacités.

(24m avec jeu de pale 24-36m par exemple) le pourcentage d'engrais supérieur à 2,5mm peut être moins important.

• Engrais homogène \Leftrightarrow ②

Les granules se répartissent dans les 2 compartiments centraux du Granulomètre aucune particule n'est présente dans les cases extrêmes.

Il y a 0% de granules de diamètre inférieur à 2mm.

• Engrais hétérogène \Leftrightarrow ③

Les granules se répartissent dans 3 ou 4 compartiments.

Il y a une grosse quantité de particules de diamètre inférieur à 2mm.

B
GLI SCOMPARTI SONO I SEGUENTI:

- A =** di 2 mm
- B =** tra 2,5 e 2 mm
- C =** tra 3.15 e 2.5 mm
- D =** tra 4 e 3.15 mm
- E =** di 4 mm

Letture del risultato

- Per raggiungere le performance massime del distributore (per esempio, 28 m con un set di pale di 12-28 m): l'80% del concime deve avere una granulometria superiore a 2,5 mm con una densità superiore o pari a 0,9.

Cioè, con il granulometro

$$\Rightarrow \textcircled{1} \quad C + D + E \geq 8 \text{ cm}$$

Osservazione:

Per l'urea, il cloruro di potassio e in genere tutti i prodotti compatti:

- Pala 12-28 m \Leftrightarrow Larghezza massima 28 m
- Pala 24-36 m \Leftrightarrow Larghezza massima 32 m
- Pala 32-44 m \Leftrightarrow Larghezza massima 36 m

Se il distributore non è utilizzato al massimo delle sue capacità (per esempio, 24 m con un set di pale di 24-36 m), la percentuale di concime superiore a 2,5 mm può essere ridotta.

• Concime omogeneo \Leftrightarrow ②

I granulati si suddividono in 2 scomparti centrali del Granulometro e nessuna particella è presente nei casi estremi.

Lo 0% dei granulati ha un diametro inferiore a 2 mm.

• Concime eterogeneo \Leftrightarrow ③

I granulati si suddividono in 3 o 4 scomparti.

Ci sono molte particelle con diametro inferiore a 2 mm.

B
LOS COMPARTIMENTOS SON LOS SIGUIENTES:

- A :** - de 2mm
- B :** de 2,5 a 2mm
- C :** de 3,15 a 2,5mm
- D :** de 4 a 3,15mm
- E :** + de 4mm

Lectura del resultado

- Para lograr los mejores resultados de la abonadora (28m con juego de palas de 12-28m por ejemplo): el 80% del abono debe tener una granulometría superior a 2,5mm con una densidad superior o igual a 0,9.

Es decir, con el granulómetro

$$\Rightarrow \textcircled{1} \quad C+D+E \geq 8 \text{ cm}$$

Observación:

Para la urea, el cloruro de potasio y todos los compactados en general:

- Pala -12-28 m \Leftrightarrow Anchura máx. 28 m
- Pala -24-36 m \Leftrightarrow Anchura máx. 32 m
- Pala -32-44 m \Leftrightarrow Anchura máx. 36 m

Si no se usa la abonadora al máximo de su capacidad (24m con juego de palas 24-36m por ejemplo) el porcentaje de abono superior a 2,5mm puede ser menos importante.

• Abono homogéneo \Leftrightarrow ②

Los granulados se reparten en los 2 compartimentos centrales del Granulómetro. No hay ninguna particula presente en los casos extremos.

Hay un 0% de granulados de diámetro inferior a 2mm.

• Abono heterogéneo \Leftrightarrow ③

Los granulados se reparten en 3 o 4 compartimentos.

Hay una gran cantidad de partículas de diámetro inferior a 2mm.

B

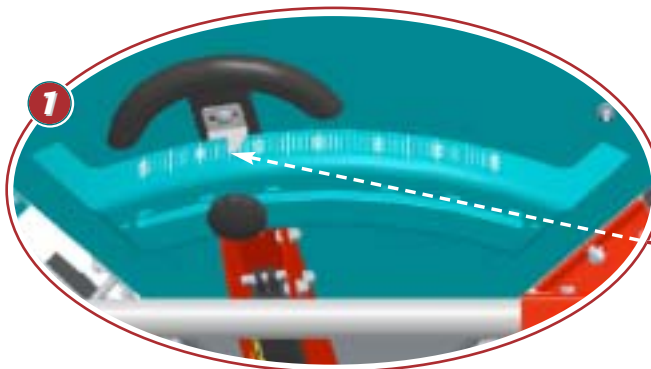
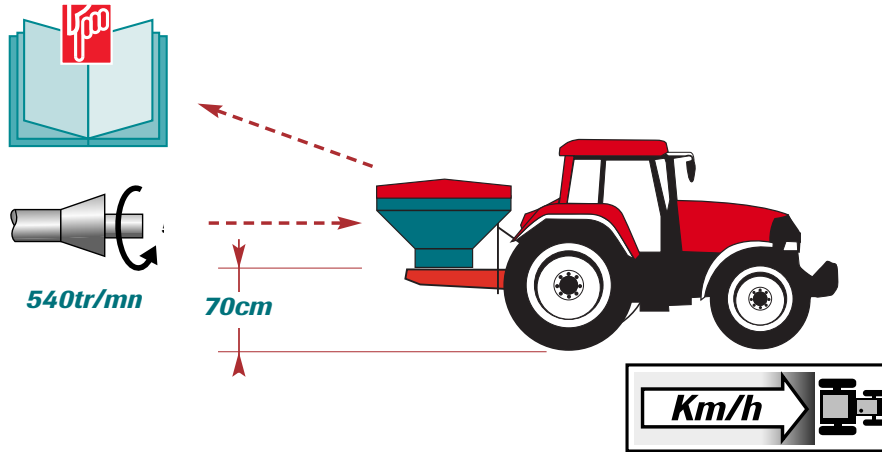

		SULKY	
		X12-44	
		D=127	
12	105		
15	107		
18	110		
21	113	103	
24	115	105	
28		106+	100
32			105+
36			
40			
44			

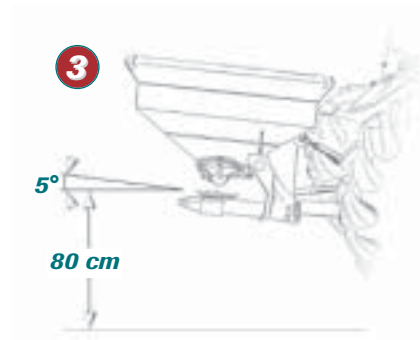

Pour un bon épandage, il est indispensable de maintenir les plateaux et les pales d'éjection en bon état.

Per effettuare uno spandimento corretto, è indispensabile mantenere le piattaforme e le pale di espulsione in buone condizioni.

Para un buen esparcido, es indispensable mantener los platillos y las palas de expulsión en buen estado.

B
c) Réglage
Réglage avec tableaux

En consultant les tableaux, rechercher l'engrais qui se rapproche le plus du produit que vous avez à épandre suivant ses principales caractéristiques, à savoir : sa grosseur, sa densité, sa forme.

Ex: **K + S** avec des pales de  Pour 24m → **repère 115**

- Mettre la goulotte au repère lu **1** et serrer la poignée.

Pour obtenir une grande largeur de travail, la structure et la forme de l'engrais sont importantes, et il est préférable de choisir le produit le mieux adapté.

2 ⇒ Le signe + indique qu'il faut augmenter le régime PDF de 15%.

540 → **620 Tr/mn**

⇒ Le signe - indique qu'il faut diminuer le régime PDF DE 15%.

540 → **460 Tr/mn**

3 ⇒ 80 cm + 5°, indique qu'il faut mettre les disques d'épandage à une hauteur de 80 cm par rapport au sol et incliner la machine de 5° en raccourcissant le point d'attelage supérieur. (réglage identique chapitre 2 "Épandage tardif")

B
c) Regolazione
Regolazione con le tabelle

Consultando le tabelle, cercare il concime che somiglia di più al prodotto da spandere, basandosi sulle sue principali caratteristiche, cioè: la grandezza, la densità, la forma.

Per es: **K + S** con pale di 

Per 24 m → marcatura di **riferimento 115**

- Mettere lo scivolo sulla marcatura di riferimento letta **1** e stringere l'impugnatura.

Per ottenere una larghezza di lavoro ampia, la struttura e la forma del concime sono importanti ed è preferibile scegliere il prodotto più adatto.

2 ⇒ Il segno + indica che bisogna aumentare il regime PDF del 15%.

540 ↘ **620 giri/min**

⇒ Il segno - indica che bisogna ridurre il regime PDF del 15%.

540 ↘ **460 giri/min**

3 ⇒ 80 cm + 5° indica che bisogna mettere i dischi di spandimento a un'altezza di 80 cm rispetto al suolo e inclinare la macchina di 5° accorciando il punto di attacco superiore. (regolazione identica capitolo 2 "Spandimento tardivo")

B
c) Regulación
Regulación con cuadros

Consulte los cuadros y busque el abono que se asemeja más al producto que va a esparcir según sus principales características, a saber: su grosor, su densidad y su forma.

Ej: **K + S** con palas de 

Para 24m → **marca 115**

- Ponga el conducto en la marca **1** leída y apriete la manilla.

Para conseguir una gran anchura de trabajo, son importantes la estructura y la forma del abono, y es preferible elegir el producto más adecuado.

2 ⇒ El signo + indica que hay que aumentar el régimen PDF un 15%.

540 ↘ **620 r.p.m**

⇒ El signo - indica que hay que reducir el régimen PDF un 15%.

540 ↘ **460 r.p.m**

3 ⇒ 80 cm + 5°, indica que hay que poner los discos de esparcido a una altura de 80 cm con relación al suelo, e inclinar la máquina 5° acortando el punto de enganche superior. (regulación idéntica en el capítulo 2 "Esparcido tardío")

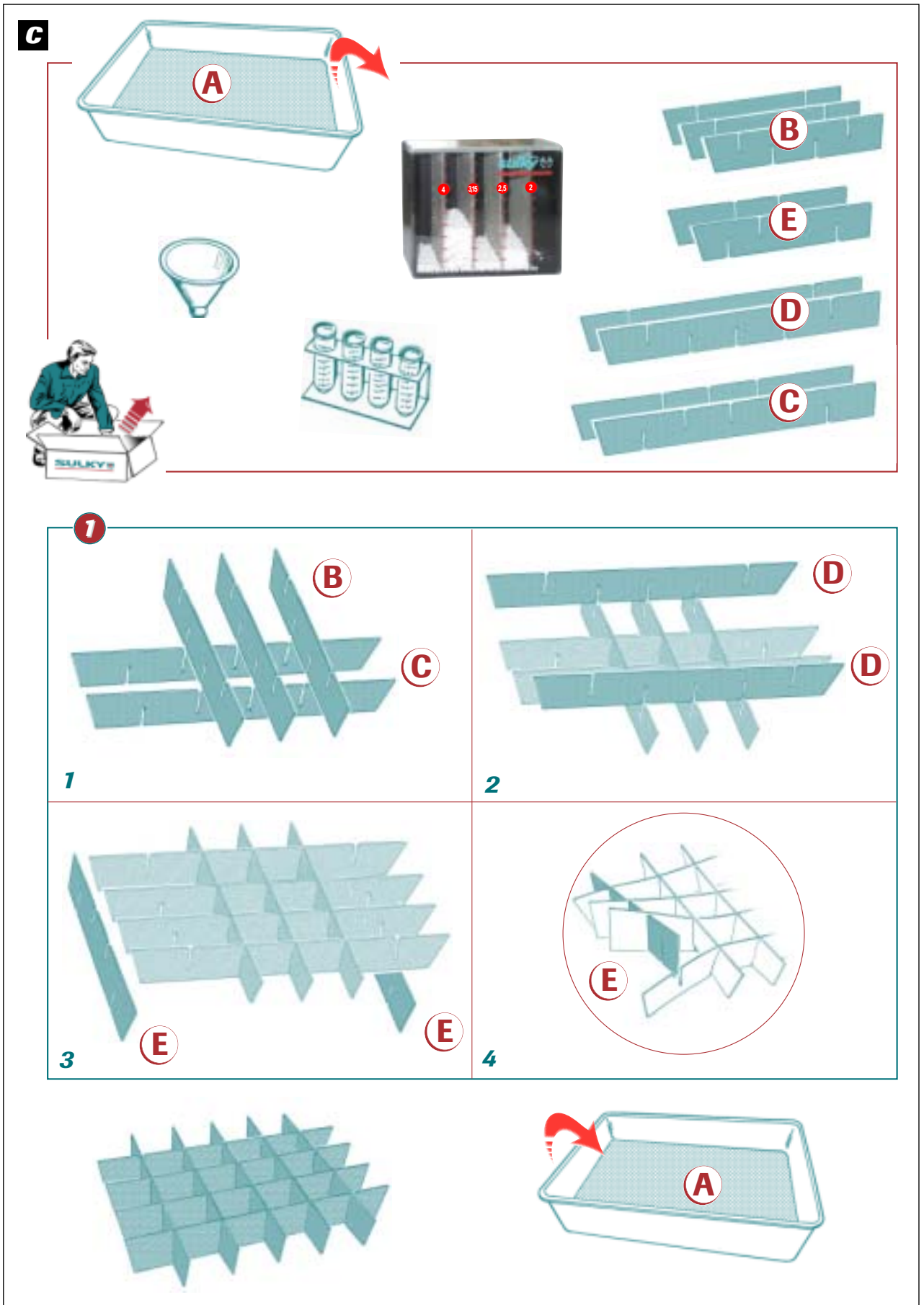

C **Contrôle largeur****Réglage avec essais de recroisement**

La zone critique d'épandage correspond au recouvrement entre un aller-retour du distributeur. Le kit permet de contrôler cette zone vous permettant ainsi d'ajuster le réglage.

MISE EN PLACE DE L'ESSAI :

- 1 ⇒ Préparer les bacs, monter les cloisons et les poser dans chaque bac.

C **Controllo della larghezza****Regolazione con i test di reincrocio**

La zona critica di spandimento corrisponde alla copertura tra un viaggio di andata e un viaggio di ritorno del distributore. Il kit permette di controllare questa zona e di adattare in tal modo la regolazione.

PREPARAZIONE DEL TEST :

- 1 ⇒ Preparare i recipienti, montare le paratie e posizionarle in ogni recipiente.

C **Control de anchura****Regulación con pruebas de solapamiento**

La zona crítica de abonado corresponde al recubrimiento entre dos pasadas consecutivas (ida y vuelta) de la abonadora. El kit permite controlar esta zona permitiendo ajustar la regulación.

REALIZACIÓN DEL ENSAYO :

- 1 ⇒ Prepare los recipientes, monte los tabiques y colóquelos en cada recipiente.

C

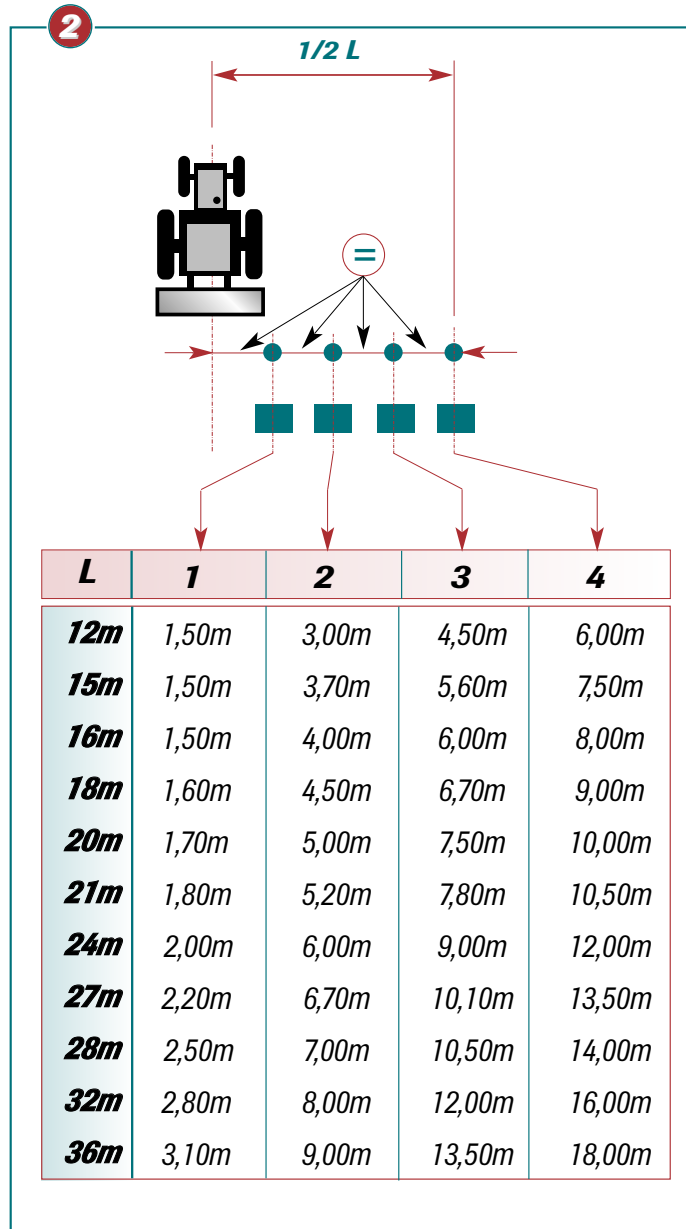

Pour un bon épandage, il est indispensable de maintenir les plateaux et les pales d'éjection en bon état.

Per effettuare uno spandimento corretto, è indispensabile mantenere le piattaforme e le pale di espulsione in buone condizioni.

Para un buen esparcido, es indispensable mantener los platillos y las palas de expulsión en buen estado.

CPLACEMENT DES BAGS :

- 2 ⇒ *Bien respecter leurs positions en fonction de votre largeur de travail (L) et de votre X36 (suivant le tableau 2)*
- *Les placer sur un sol plat.*

CPOSIZIONAMENTO DEI RECIPIENTI :

- 2 ⇒ *Rispettare le loro posizioni in funzione della larghezza di lavoro (L) e dell'X36 (secondo la tabella 2).*
- *Metterli su un suolo in piano.*

CCOLOCACIÓN DE LOS RECIPIENTES :

- 2 ⇒ *Respete escrupulosamente sus posiciones en función de su anchura de trabajo (L) y de su X36 (según el cuadro 2).*
- *Colóquelos sobre un suelo plano.*

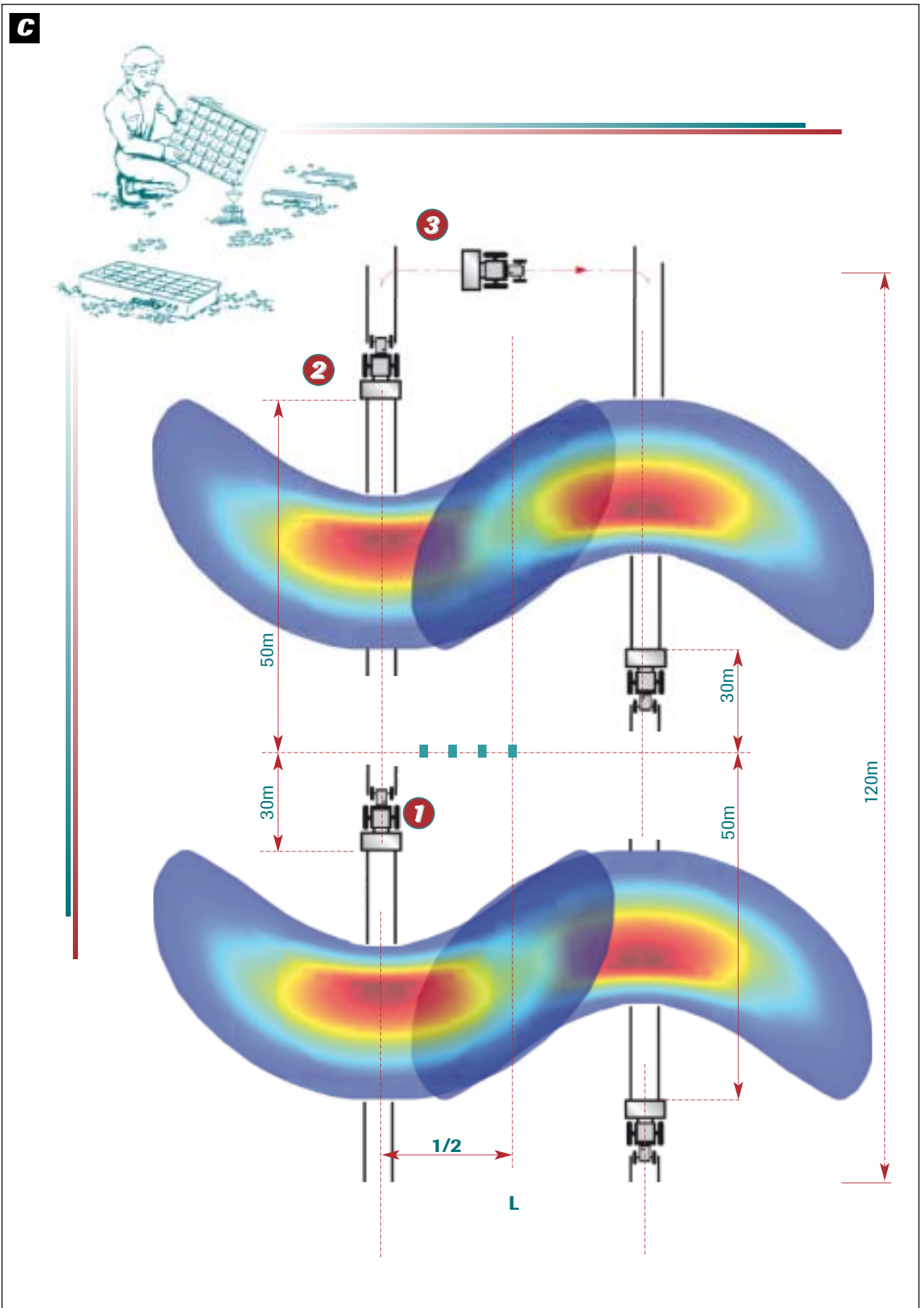

C RÉALISATION DE L'ESSAI :

La distance d'essai nécessaire est d'environ 120 m.

- 1 ⇒ Mettre en route l'épandeur 30m avant les bacs.
- 2 ⇒ Ne stopper la distribution que 50 m au minimum après avoir passé les bacs.
- 3 ⇒ Reprendre le passage retour correspondant à votre largeur de travail.

C REALIZZAZIONE DEL TEST :

La distanza necessaria per effettuare il test è di circa 120 m.

- 1 ⇒ Mettere in moto lo spandiconcime una trentina di metri prima dei recipienti.
- 2 ⇒ Interrompere la distribuzione soltanto 50 m (minimo) dopo avere oltrepassato i recipienti.
- 3 ⇒ Riprendere il passaggio di ritorno corrispondente alla larghezza di lavoro.

C REALIZACIÓN DEL ENSAYO :

La distancia de ensayo necesaria es de 120 m aproximadamente.

- 1 ⇒ Ponga en marcha la abonadora unos treinta metros antes de los recipientes.
- 2 ⇒ La distribución sólo deberá pararse a 50 m como mínimo después de haber pasado los recipientes.
- 3 ⇒ Repita el recorrido correspondiente a su anchura de trabajo.

C

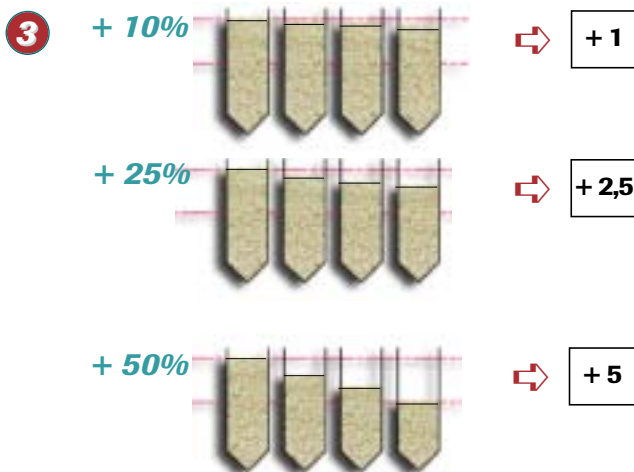
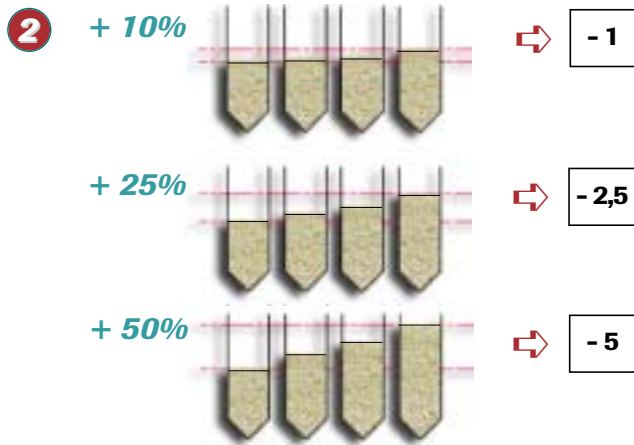
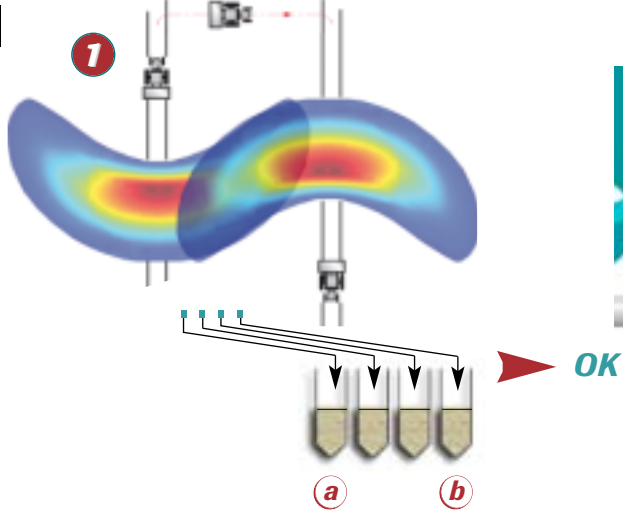

C **Analyse de l'essai**

1 ⇒ **Quantité identique dans les 4 éprouvettes:**
 ☞ Bon recroisement correspondant à un bon épandage.

2 ⇒ **Trop d'engrais au recroisement:**
 ☞ Réglage de la goulotte trop important.

- Diminuer le réglage de la goulotte en fonction de la surdose mesurée au recroisement, en suivant les exemples ou la formule suivante:

$$\text{Déplacement de la goulotte} = \left(\frac{\text{quantité éprouvette B}}{\text{quantité éprouvette A}} - 1 \right) \times 10$$

EXEMPLE:

- Pour un sur-dosage au recroisement de l'ordre de 25%, diminuer le réglage de la goulotte de 2,5.
- Pour 30% de sur-dosage au recroisement diminuer le réglage de la goulotte de 3.

3 ⇒ **Pas assez d'engrais au recroisement:**

- Augmenter le réglage de la goulotte en fonction du sous-dosage mesuré au recroisement en suivant les exemples ou la formule suivante:

$$\text{Déplacement de la goulotte} = \left(\frac{\text{quantité éprouvette A}}{\text{quantité éprouvette B}} - 1 \right) \times 10$$

EXEMPLE:

- Pour un sous-dosage au recroisement de l'ordre de 25%, augmenter le réglage de la goulotte de 2,5.
- Pour un sous-dosage de 30% au recroisement augmenter le réglage de la goulotte de 3.

REMARQUE :

Dans tous les cas, le déplacement de la goulotte doit être au maximum + 15 ou - 15.

C **Analisi del test**

1 ⇒ **QUANTITÀ IDENTICA NELLE 4 PROVETTE :**
 ☞ Un buon reincrocio che corrisponde ad uno spandimento corretto.

2 ⇒ **TROPPO CONCIME AL REINCROCIO :**
 ☞ Lo scivolo è stato regolato troppo largo.

- Ridurre la regolazione dello scivolo in funzione della sovraddose constatata al reincrocio, seguendo gli esempi o la seguente formula:

$$\text{Spostamento dello scivolo} = \left(\frac{\text{quantità provetta B}}{\text{quantità provetta A}} - 1 \right) \times 10$$

ESEMPIO:

- Per una sovraddose al reincrocio di circa 25%, ridurre la regolazione dello scivolo di 2,5.
- Per una sovraddose al reincrocio del 30%, ridurre la regolazione dello scivolo di 3.

3 ⇒ **Quantità di concime insufficiente al reincrocio:**

- Aumentare la regolazione dello scivolo in funzione della sottodose calcolata al reincrocio, seguendo gli esempi o la seguente formula:

$$\text{Spostamento dello scivolo} = \left(\frac{\text{quantità provetta A}}{\text{quantità provetta B}} - 1 \right) \times 10$$

ESEMPIO:

- Per una sottodose al reincrocio di circa 25%, aumentare la regolazione dello scivolo di 2,5.
- Per una sottodose al reincrocio del 30%, aumentare la regolazione dello scivolo di 3.

OSSERVAZIONE:

In ogni caso, lo spostamento dello scivolo deve essere al massimo di + 15 o - 15.

C **Análisis del ensayo**

1 ⇒ **CANTIDAD IDÉNTICA EN LAS 4 MUESTRAS**
 ☞ Buen solapamiento que corresponde a un buen esparcido.

2 ⇒ **DEMASIADO ABONO EN EL SOLAPAMIENTO**
 ☞ Regulación del conducto demasiado importante:

- Reduzca la regulación del conducto en función de la sobredosis medida en el solapamiento, siguiendo los ejemplos o la fórmula siguiente:

$$\text{Desplazamiento del conducto} = \left(\frac{\text{cantidad muestra B}}{\text{cantidad muestra A}} - 1 \right) \times 10$$

EJEMPLO:

- Para una sobredosis en el solapamiento del orden del 25%, reduzca la regulación del conducto 2,5.
- Para el 30% de sobredosis en el solapamiento, reduzca la regulación del conducto 3.

3 ⇒ **Escasez de abono en el solapamiento:**

- Aumente la regulación del conducto en función de la escasez de dosis medida en el solapamiento, siguiendo los ejemplos o la fórmula siguiente:

$$\text{Desplazamiento del conducto} = \left(\frac{\text{cantidad muestra A}}{\text{cantidad muestra B}} - 1 \right) \times 10$$

EJEMPLO:

- Para una escasez de abono en el solapamiento del orden del 25%, aumente la regulación del conducto 2,5.
- Para una escasez de abono en el solapamiento del orden del 30%, aumente la regulación del conducto 3.

NOTA:

En todos los casos, el desplazamiento del conducto deberá ser como máximo +15 o - 15.

C

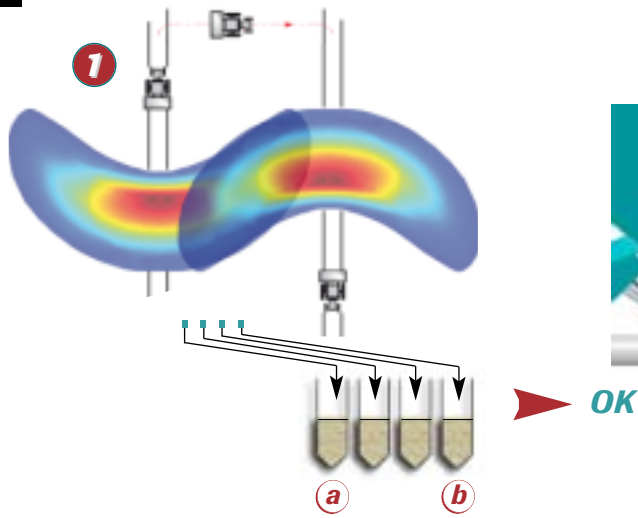

4

OK



- 30%



G

4 ⇒ CAS PARTICULIERS:
LES ÉPROUVETTES FORMENT UN DÔME:
- Il faut essayer d'obtenir la même quantité dans les 2 éprouvettes aux extrémités.

- Pour cela procéder comme aux points précédents à savoir : ajuster votre goulotte en fonction de la différence de quantité observée.
- Si l'écart est \geq à 30%, alors il faut réduire la largeur de travail car les limites physiques de l'engrais sont atteintes

Optimisation :

- Si vous souhaitez une grande précision de réglage du recroisement, peser la quantité recueillie dans les éprouvettes a et b (grammes) et utiliser la formule préconisée dans le cas 2 ou le cas 3 .

G

4 ⇒ CASI PARTICOLARI: LE PROVETTE FORMANO UNA CUPOLA:
- Bisogna cercare di ottenere la stessa quantità nelle 2 provette, alle estremità.

- A tale scopo, procedere come indicato nei paragrafi precedenti, cioè: regolare lo scivolo in funzione della differenza di quantità osservata.
- Se la differenza è \geq al 30%, bisogna ridurre la larghezza di lavoro in quanto i limiti fisici del concime sono stati raggiunti.

Ottimizzazione :

- Se si desidera ottenere una regolazione molto precisa al reincrocio, pesare la quantità raccolta nelle provette a e b (in grammi) e usare la formula consigliata nel caso 2 o nel caso 3 .

G

4 ⇒ CASOS PARTICULARES: LAS MUESTRAS FORMAN UNA CÚPULA
- Hay que intentar obtener la misma cantidad en las extremidades de las 2 muestras.

- Para ello, proceda como en los puntos anteriores, a saber: ajuste el conducto en función de la diferencia de cantidad observada.
- Si la diferencia es \geq al 30%, debe reducir la anchura de trabajo ya que se han alcanzado los límites físicos del abono.

Optimización :

- Si desea una gran precisión de regulación en el solapamiento, pese la cantidad recogida en las muestras a y b (gramos) y utilice la fórmula recomendada en el caso 2 o el caso 3 .

C

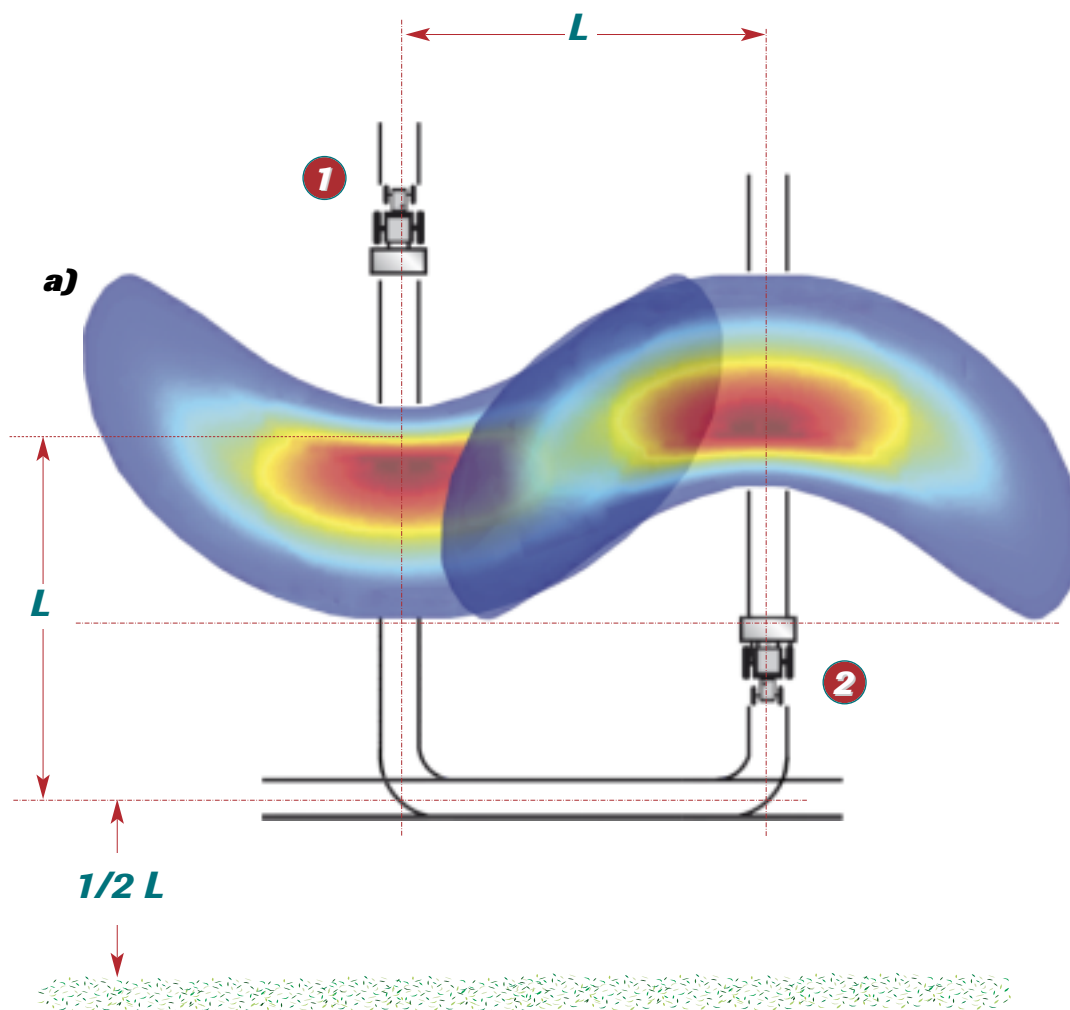

*Effectuer les réglages
prise de force à l'arrêt.*

*Effettuare le regolazioni
con la presa di forza
ferma.*

*Detenga la toma de
fuerza antes de realizar
las regulaciones.*

C**a) Epandage pleine largeur**

Par principe, un distributeur double disques épand suivant une forme en croissant. L'engrais est projeté à l'arrière de la machine. Il convient de décaler la mise en route et l'arrêt de l'épandage entre chaque aller et retour suivant le schéma:

Exemple: L = 24m

- 1 ⇒ Mise en route = correspond à une largeur de travail.
- 2 ⇒ Arrêt = juste avant de commencer le virage.

C**a) Spandimento su tutta la larghezza**

A priori, un distributore con due dischi spande a forma di falce di luna. Il concime viene proiettato dietro la macchina. Bisogna quindi spostare l'avviamento e l'arresto dello spandimento tra l'andata e il ritorno, secondo lo schema.

Per esempio: L = 24m

- 1 ⇒ Avviamento = corrisponde a una larghezza di lavoro.
- 2 ⇒ Arresto = poco prima d'iniziare la curva.

C**a) Esparcido anchura total**

Por principio, un distribuidor de doble disco esparce en forma de media luna. El abono es proyectado detrás de la máquina. Es conveniente escalonar la puesta en marcha y la parada del esparcido entre cada ida y vuelta según el esquema:

Ejemplo : L = 24m

- 1 ⇒ Puesta en marcha = corresponde a una anchura de trabajo
- 2 ⇒ Parada = justo antes de comenzar la curva.

C

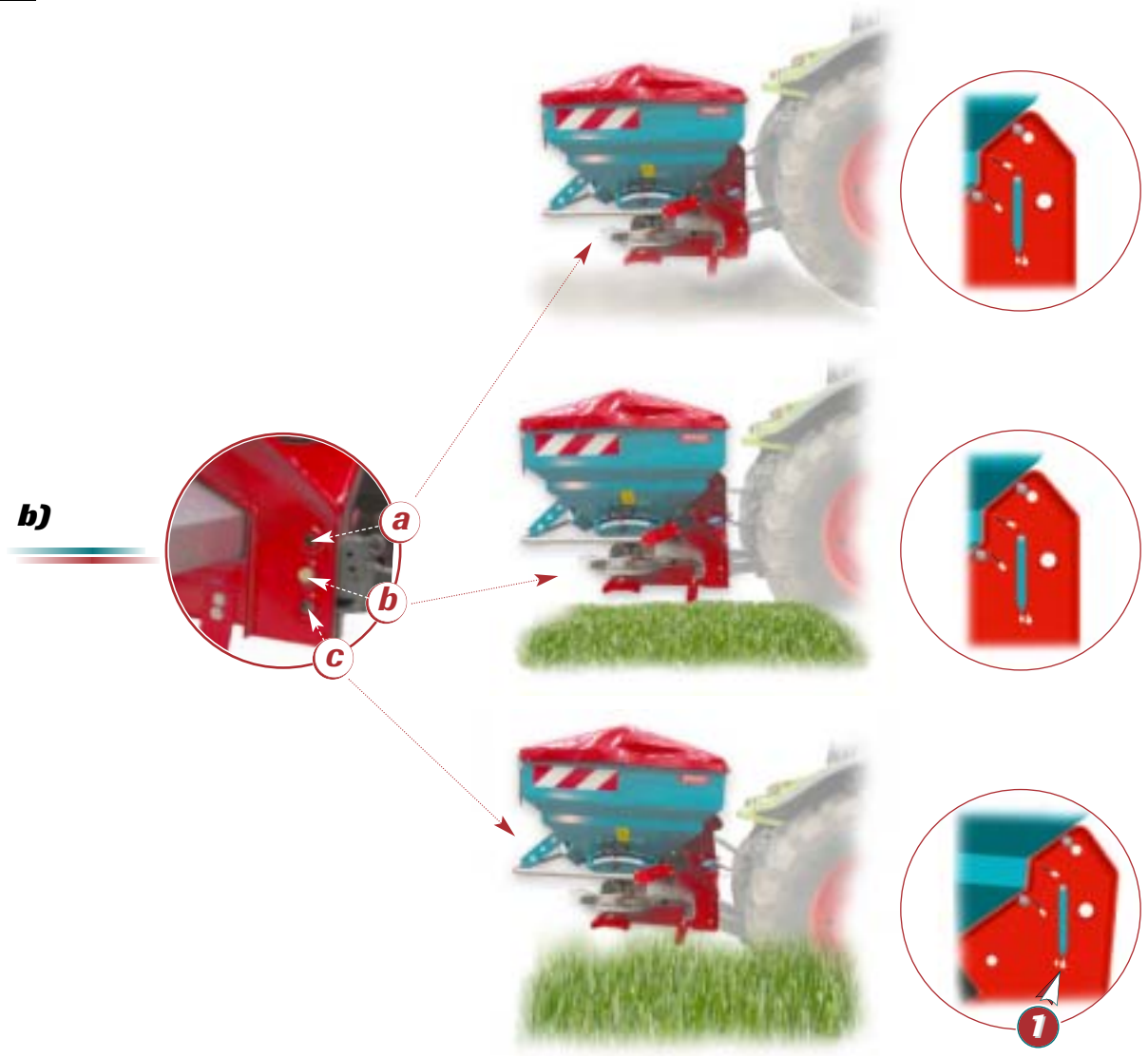

c)

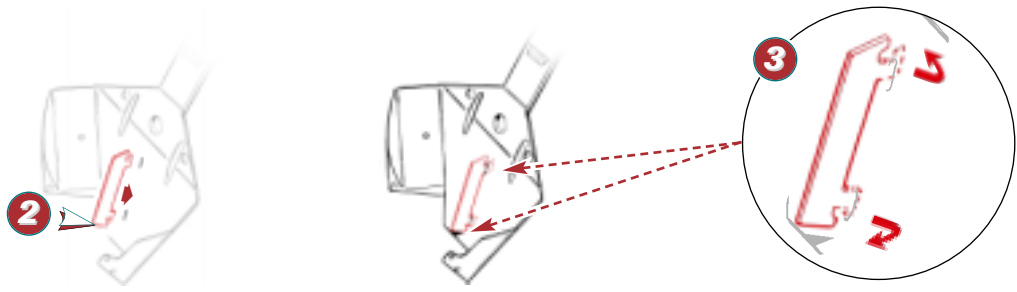

Effectuer les réglages prise de force à l'arrêt.

Effettuare le regolazioni con la presa di forza ferma.

Detenga la toma de fuerza antes de realizar las regulaciones.

C

b) Epandage tardif

Mettre la chape d'attelage inférieure à la position la plus favorable.

- a) Position horizontale pour un épandage sur sol nu.
- b) Position intermédiaire
- c) Position pour une culture haute

Pour réaliser un bon épandage sur culture haute, incliner le distributeur vers l'avant en agissant sur le troisième point du tracteur, utiliser la flèche de niveau 1 comme repère.

- Régler avant de charger le distributeur.

c) Epandage en forte pente

- Si vous voulez utiliser votre distributeur d'engrais dans des parcelles à forte pente, placer le déflecteur dans le centre de la goulotte.

Récupérer le déflecteur livré avec le kit d'essai de débit.

- 2 ⇒ Mettre le déflecteur.
(il est positionné dans le seau du kit d'essai de débit)
- 3 ⇒ Bloquer le déflecteur en vrillant les petites équerres.

C

b) Spandimento tardivo

Mettere la forcella di attacco inferiore nella posizione più favorevole.

- a) Posizione orizzontale per uno spandimento sul suolo nudo.
- b) Posizione intermedia
- c) Posizione per una piantagione alta

Per effettuare uno spandimento corretto su una piantagione alta, inclinare il distributore in avanti utilizzando il terzo punto del trattore, usare la freccia di livello 1 come punto di riferimento.

- Regolare prima di caricare il distributore.

c) Spandimento su un pendio scosceso

- Se si desidera utilizzare il distributore di concime in parcelle su un pendio scosceso, mettere il deflettore al centro dello scivolo.

Prendere il deflettore venduto con il kit di test del flusso.

- 2 ⇒ Mettere il deflettore.
(si trova nel secchio del kit di test del flusso)
- 3 ⇒ Bloccare il deflettore succhiellando i piccoli angolari.

C

b) Esparcido tardío

Coloque la horquilla inferior en la posición más favorable.

- a) Posición horizontal para un esparcido en suelo desnudo.
- b) Posición intermedia
- c) Posición para cultivo alto

Para realizar un buen esparcido sobre cultivo alto, incline el distribuidor hacia delante manipulando el tercer punto del tractor, utilice la flecha de nivel 1 como marca.

- Ajuste antes de cargar el distribuidor.

c) Esparcido en fuerte pendiente

- Si desea utilizar su distribuidor de abono en parcelas con una fuerte pendiente, ponga el deflector en el centro del conducto.

Recupere el deflector suministrado con el kit de ensayo de vertido.

- 2 ⇒ Coloque el deflector.
(está colocado en el cubo del kit de ensayo de vertido)
- 3 ⇒ Bloquee el deflector retorciendo las pequeñas escuadras.

D



JEU DE PALE SET DI PALE JUEGO DE PALAS	PALA TRIBORD PALA TRIBORD	LARGEUR DE TRAVAIL RÉALISÉE LARGHEZZA DI LAVORO REALIZZATA ANCHURA DE TRABAJO REALIZADA
12 – 28	T 12	12 m
	T 28	de 13 à 28 m
24 – 36	T 24	24 m
	T 28	de 25 à 36m



Il est impératif de vérifier, quelles sont les diodes allumées, avant l'épandage afin de s'assurer de l'épandage normal ou de l'épandage en bordure.

REMARQUE:

*Position bordure:
vérin sorti*

*Positon épandage:
vérin rentré*

E' indispensabile controllare, prima dello spandimento, quali diodi sono accesi per accertarsi che si tratti di uno spandimento normale oppure di uno spandimento sui bordi.

OSSERVAZIONE:

*Posizione spandimento sui bordi: martinetto fuori
Posizione spandimento normale: martinetto dentro*

Es necesario comprobar los diodos que están encendidos antes del esparcido, para asegurarse de que se trata del esparcido normal o en borde.

OBSERVACIÓN:

*Posición de borde: actuador sacado
Posición esparcido: actuador metido*

D Réglage bordure avec le tribord

Bien régler votre largeur de travail avec les bacs de recroisement SULKY.

Epannage de bordure avec TRIBORD

Avant la première utilisation il faut choisir la pale tribord ❶ la mieux adaptée à votre largeur de travail consulter le tableau page gauche.

PRÉSENTATION

Avec le tribord, il est possible d'effectuer deux types d'épannage en bordure.

- Soit:
- bordure optimisée pour l'environnement respecte la norme EN 13739
 - bordure optimisée pour le rendement

Le système de bordure nécessite une alimentation en 12V continu (prise type cobo)

Un fusible de 7,5A est positionné au niveau de la prise d'alimentation.

- ❷ ⇒ Epannage normal, diode verte

- ❸ ⇒ Epannage en bordure droite, optimisé pour le rendement, la diode jaune clignote très lentement.

- ❹ ⇒ Epannage en bordure droite, optimisé pour l'environnement, diode rouge allumée clignote.

REMARQUE :

Lors du changement de position de la goulotte (déplacement du vérin électrique), une des trois diodes clignote.

En cas de problème, les trois clignent ensemble et rapidement.

Le dispositif permet un retour à un réglage "bordure" manuel.

En effet, si un aléa du vérin ou du système électrique se produit sur la machine ou le tracteur, il est possible de continuer à travailler en manuel.

Pour cela il faut démonter le vérin de la goulotte et immobiliser la goulotte en position désirée à l'aide d'une goupille bêta de Ø 4.

D Regolazione dei bordi con il tribord

Regolare correttamente la larghezza di lavoro con i recipienti di reincrocio SULKY.

Spandimento sui bordi con TRIBORD

Prima del primo utilizzo, bisogna scegliere la pala tribord ❶ più adatta alla larghezza di lavoro desiderata. Consultare la tabella della pagina di sinistra.

PRESENTAZIONE

Con il Tribord, è possibile effettuare due tipi di spandimento sui bordi.

- Ossia:
- spandimento sui bordi ottimizzato per l'ambiente. Conforme alla norma EN 13739
 - spandimento sui bordi ottimizzato per il rendimento

Il sistema di spandimento sui bordi richiede un'alimentazione di 12 V continua (presa di tipo Cobo).

Un fusibile di 7,5 A è posizionato sulla presa di alimentazione.

- ❷ ⇒ Spandimento normale: diodo verde

- ❸ ⇒ Spandimento su bordi dritti, ottimizzato per il rendimento: il diodo giallo lampeggia molto lentamente.

- ❹ ⇒ Spandimento su bordi dritti, ottimizzato per l'ambiente: diodo rosso acceso lampeggiante.

OSSERVAZIONE:

Quando viene cambiata la posizione dello scivolo (spostamento del martinetto elettrico), uno dei tre diodi lampeggia.

Se c'è un problema, i tre diodi lampeggiano insieme e velocemente.

Il dispositivo permette di ritornare a una regolazione "spandimento sui bordi" manuale.

In effetti, se un'anomalia del martinetto o del sistema elettrico sopraggiunge sulla macchina o sul trattore, è possibile continuare a lavorare nel modo manuale.

In questo caso bisogna smontare il martinetto dallo scivolo e immobilizzare quest'ultimo nella posizione desiderata, mediante una coppiglia beta con Ø 4.

D Regulación del borde con el tribord

Regule bien su anchura de trabajo con los recipientes de solapamiento SULKY.

Esparcido de borde con TRIBORD

Antes de la primera utilización, es necesario elegir la pala tribord ❶ mejor adaptada a su anchura de trabajo. Consulte el cuadro de la página izquierda.

PRESENTACIÓN

Con el tribord, se pueden realizar dos tipos de abonado en borde.

- Ya sea:
- borde optimizado para el entorno. Respeta la norma EN 13739
 - borde optimizado para el entorno ambiental.

El sistema de borde requiere una alimentación de 12V continua (toma tipo cobo).

Se coloca un fusible de 7,5A a la altura de la toma de alimentación.

- ❷ ⇒ Esparcido normal, diodo verde

- ❸ ⇒ Esparcido en borde derecho, optimizado para el rendimiento, el diodo amarillo parpadea muy lentamente

- ❹ ⇒ Esparcido en borde derecho, optimizado para el entorno, el diodo rojo encendido parpadea.

OBSERVACIÓN :

Quando se cambia la posición del conducto (desplazamiento del actuador eléctrico), uno de los tres diodos parpadea.

En caso de problema, los tres parpadean a la vez y muy deprisa.

El dispositivo permite volver a una regulación "de borde" manualmente.

En efecto, si ocurre un imprevisto con el actuador o el sistema eléctrico en la máquina o en el tractor, se puede continuar trabajando de forma manual.

Para esto, hay que desmontar el actuador del conducto e inmovilizar el conducto en la posición deseada con la ayuda de una clavija beta de Ø 4.

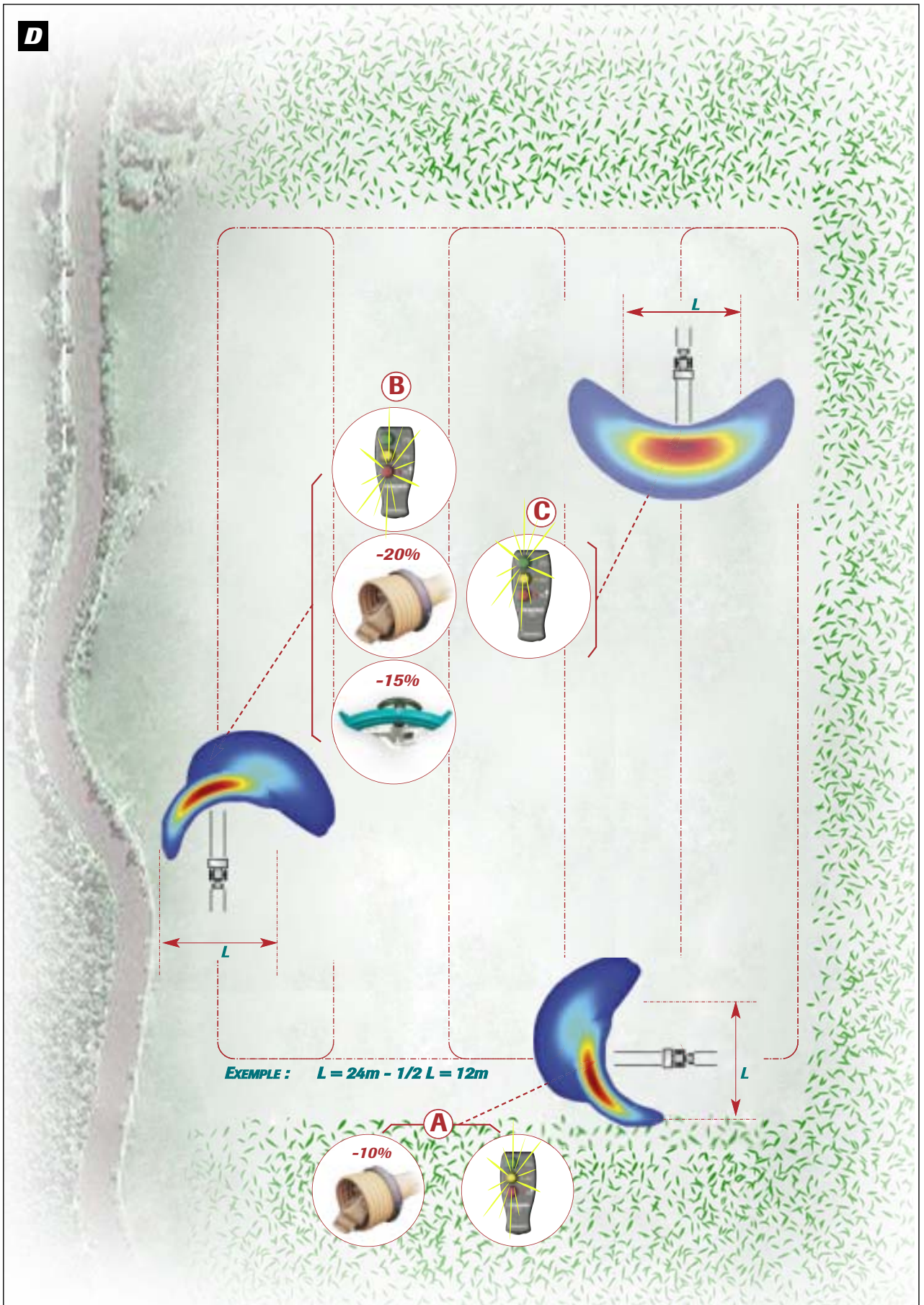

D RÉGLAGE DE L'ÉPANDAGE DE BORDURE

Votre distributeur d'engrais permet d'épandre en bordure suivant différents modes et d'optimiser ces épandages.

- A** Bordure rendement: (diode jaune allumée)
Il vous suffit d'actionner le système tribord et diminuer le régime PDF de 10% (485 Tr/mn). Excepté si le tableau de réglage de l'engrais utilisé indique:



dans ce cas conserver la PDF À 540 Tr/min.

Vous limitez ainsi la projection d'engrais hors de la limite du champ.

- B** Bordure environnement: (diode rouge allumée)

Lors d'épandage en bord de route ou de rivière par exemple, baissez votre dose de 15% côté bordure et diminuer le régime PDF de 20% (430 Tr/mn).

Excepté si le tableau de réglage de l'engrais utilisé indique:



dans ce cas diminuer la PDF de 10% (485Tr/min).

- C** Épandage pleine largeur: (diode verte allumée)
Remettez votre régime PDF à 540 Tr/mn et votre dose à 100%.

NOTA:

Aidez-vous de la réglette Sulky. (voir chapitre 2 "Modulation de dose").

La bordure rendement est une bordure adjacente à une parcelle voisine cultivée.

D REGOLAZIONE DELLO SPANDIMENTO SUI BORDI

Il distributore di concime permette di spandere sui bordi con diversi metodi e di ottimizzare questo tipo di spandimento.

- A** Spandimento sui bordi per il rendimento: (diode giallo acceso)
Basta azionare il sistema Tribord e ridurre il regime PDF del 10% (485 giri/min). Eccetto se la tabella di regolazione del concime usato indica:



in tal caso, mantenere la PDF a 540 giri/min.

In tal modo si limita la proiezione di concime fuori dai confini del campo.

- B** Spandimento sui bordi per l'ambiente: (diode rosso acceso)

In caso di spandimento sui bordi di una strada o di un fiume, ridurre la dose del 15% dalla parte dei bordi e ridurre il regime PDF del 20% (430 giri/min). Eccetto se la tabella di regolazione del concime usato indica:



in tal caso, ridurre la PDF del 10% (485 giri/min).

- C** Spandimento su tutta la larghezza: (diode verde acceso)
Rimettere il regime PDF a 540 giri/min e la dose al 100%.

NOTA:

Aiutatevi con il righello Sulky (vedi il capitolo 2 "Regolazione della dose").

Lo spandimento sui bordi per il rendimento si effettua su bordi adiacenti ad una parcella vicina coltivata.

D REGULACIÓN DE ESPARCIDO EN BORDE

Su distribuidor de abono permite esparcir en bordes de diferentes modos y optimizar estos esparcidos:

- A** Rendimiento en bordes: (diode amarillo encendido)
Basta con accionar el sistema tribord y reducir el régimen PDF un 10% (485 r.p.m.). Excepto si el cuadro de regulación del abono utilizado indica:



en este caso, mantener la toma de fuerza A 540 r.p.m.

De esta manera se limita la proyección de abono fuera del límite del campo.

- B** Entorno de bordes: (diode rojo encendido)

Durante el esparcimiento al borde de una carretera o un río, por ejemplo, reduzca la dosis un 15% por el lado del borde y disminuya el régimen PDF un 20% (430 r.p.m.).

Excepto si el cuadro de regulación del abono utilizado indica:



en este caso, reducir la toma de fuerza un 10% (485 r.p.m.).

- C** Esparcido anchura total: (diode verde encendido)
Volver a poner el régimen PDF a 540 r.p.m. y la dosis al 100%.

NOTA:

Ayúdese con la regleta Sulky. (ver capítulo 2 "Modulación de dosis").

El borde de rendimiento es un borde adyacente a una parcela vecina cultivada.

E Optimisation bordure environnement avec le tribord

• **RÉALISATION DE L'ESSAI :**

Disposer les bacs selon la figure et reportez-vous au tableau pour la distance entre les bacs.

- 1 ⇒ Mettre en route l'épandeur 30 mètres avant les bacs.
- 2 ⇒ Ne stopper la distribution que 50 m au minimum après avoir passé les bacs.
- 3 ⇒ Reprendre le passage correspondant à votre largeur de travail.

Largeur de travail	a
9m → 18m	2m
21m → 36m	3m

E Ottimizzazione dei bordi con il tribord, nel modo "ambiente"

• **REALIZZAZIONE DEL TEST:**

Disporre i recipienti come illustrato nella figura e riportarsi alla tabella per la distanza tra i recipienti.

- 1 ⇒ Mettere in moto lo spandiconcime una decina di metri prima dei recipienti.
- 2 ⇒ Interrompere la distribuzione soltanto 50 m minimo dopo avere oltrepassato i recipienti.
- 3 ⇒ Riprendere il passaggio corrispondente alla larghezza di lavoro.

Larghezza di lavoro	a
9m → 18m	2m
21m → 36m	3m

E Optimización entorno del borde con el tribord

• **REALIZACIÓN DEL ENSAYO**

Coloque los recipientes según la figura y siga las indicaciones del cuadro para la distancia entre los recipientes:

- 1 ⇒ Ponga en marcha la abonadora unos diez metros antes de los recipientes.
- 2 ⇒ La distribución sólo deberá pararse a 50 m como mínimo después de haber pasado los recipientes.
- 3 ⇒ Repita el recorrido correspondiente a su anchura de trabajo.

Anchura de trabajo	a
9m → 18m	2m
21m → 36m	3m

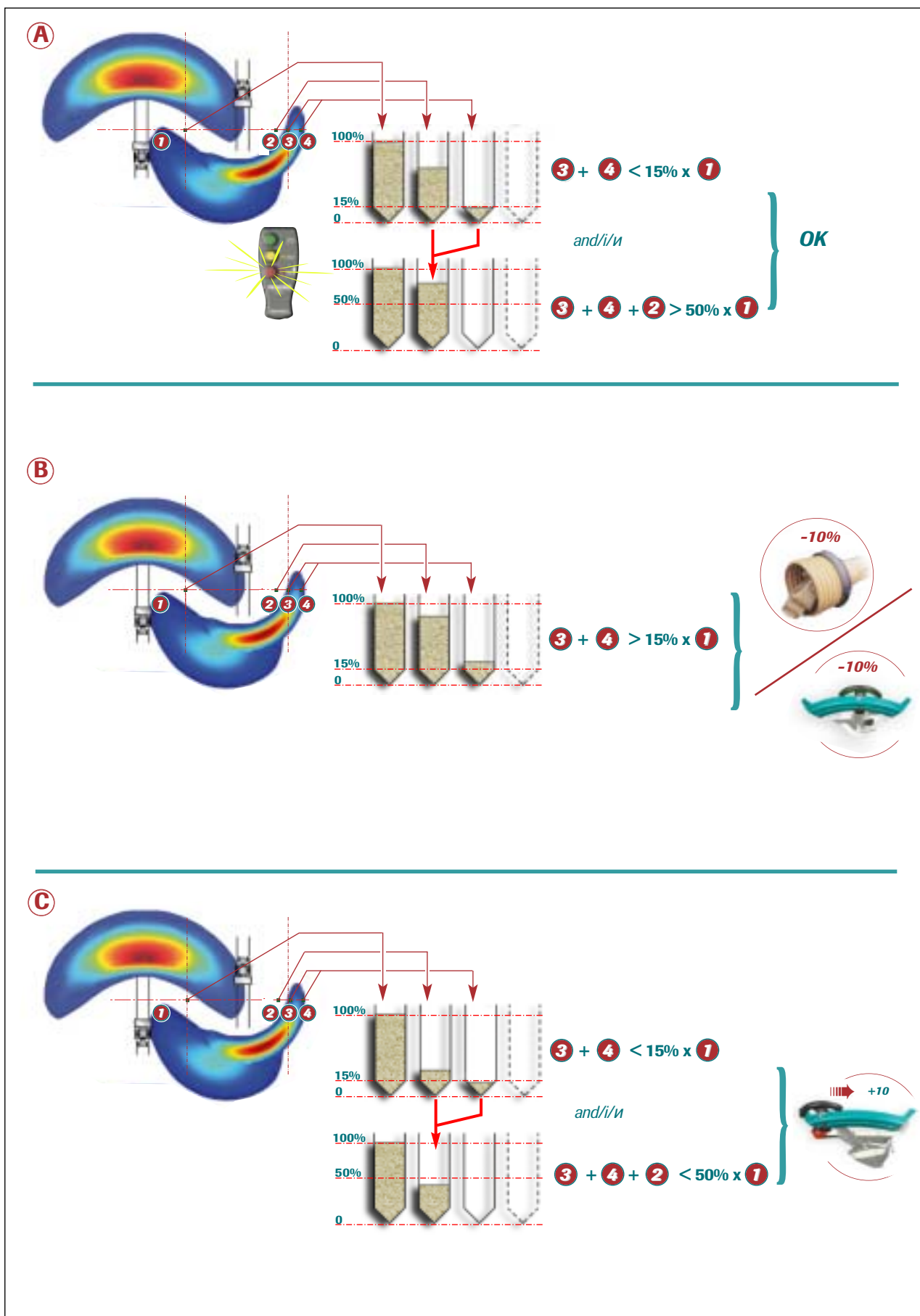

E

ANALYSE DE L'ESSAI:

REMARQUE :

l'épandage de bordure ne peut être réglé que si l'épandage normal a été réglé au préalable

A BON ÉPANDAGE EN MODE ENVIRONNEMENT:
La somme des bacs 3 et 4 ne doit pas comporter plus de 15% de la dose normale (bac 1), et la somme des bacs 2, 3 et 4 doit comporter plus de la moitié de la dose normale (bac1)

B TROP D'ENGRAIS EN BORDURE
La somme des bacs 3 et 4 représente plus de 15% de la dose normale (bac 1)
 - Réduisez la vitesse de la PDF de 10% supplémentaire, puis recontrôlez.

- Si la dose est toujours trop importante, réduire la dose côté bordure de 10%. (voir chapitre 2 "Modulation de dose")

C PAS ASSEZ D'ENGRAIS EN BORDURE
La somme des bacs 2, 3 et 4 représente moins de 50% de la dose normale (bac 1)

- Si la dose n'est pas assez importante, augmenter le réglage de la goulotte côté droit de 10 points.

E

ANALISI DEL TEST:

OSSERVAZIONE :

lo spandimento sui bordi può essere regolato soltanto se in precedenza è stato regolato lo spandimento normale.

A SPANDIMENTO CORRETTO NEL MODO "AMBIENTE":
La somma dei recipienti 3 e 4 non deve comprendere più del 15% della dose normale (recipiente 1) e la somma dei recipienti 2, 3 e 4 deve comprendere oltre la metà della dose normale (recipiente 1).

B TROPPO CONCIME SUI BORDI
La somma dei recipienti 3 e 4 rappresenta più del 15% della dose normale (recipiente 1).

- Ridurre del 10% la dose sul lato destro (vedi il capitolo 2 "Regolazione della dose"), poi controllare di nuovo.

- Se la dose è ancora elevata, ripetere l'operazione.

C CONCIME INSUFFICIENTE SUI BORDI
La somma dei recipienti 2, 3 e 4 rappresenta meno del 50% della dose normale (recipiente 1).

- Se la dose non è sufficiente, aumentare di dieci punti la regolazione dello scivolo sul lato destro.

E

ANÁLISIS DEL ENSAYO

OBSERVACIÓN:

El esparcido en borde sólo se puede regular si se ha regulado previamente el esparcido normal.

A BUEN ESPARCIDO EN EL MODO DEL ENTORNO:
La suma de los recipientes 3 y 4 no deberá sobrepasar el 15% de la dosis normal (recipiente 1), y la suma de los recipientes 2, 3 y 4 deberá ser más de la mitad de la dosis normal (recipiente 1).

B DEMASIADO ABONO EN EL BORDE
La suma de los recipientes 3 y 4 representa más del 15% de la dosis normal (recipiente 1)

- Reduzca la dosis por el lado derecho un 10% (ver capítulo 2 "Modulación de dosis"), y vuelva a controlarlo.

- Si la dosis sigue siendo demasiada, vuelva a empezar la operación.

C ESCASEZ DE ABONO EN EL BORDE
La suma de los recipientes 2, 3 y 4 representa menos del 50% de la dosis normal (recipiente 1).

- Si la dosis no es suficiente, aumente la regulación del conducto por el lado derecho 10 puntos.

F

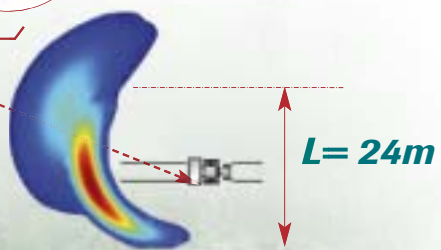
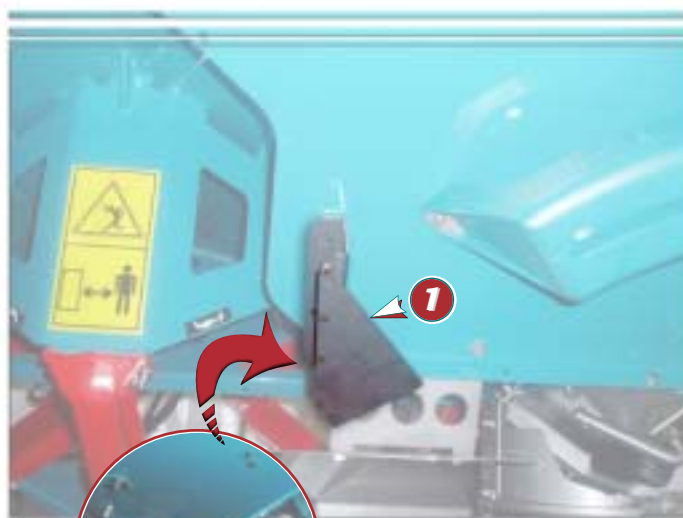

F Réglage bordure avec la pale Ecobord

• POUR LES MACHINES NON ÉQUIPÉES DU TRIBORD.

- Ne pas oublier de retirer l'écobord après utilisation et de remettre les réglages de base.

Épandage de bordure avec écobord optimisation de l'environnement.

Système d'épandage de bordure en suivant le passage du tramline côté droit.

- Monter l'écobord ① sur la pale longue d'épandage.
- Diminuer le débit de 20% ②.
- PDF: -10% ③
baisse du régime moteur environ -10%.
- Épandre la bordure côté droit.

F Regolazione dei bordi con la pala Ecobord

• PER LE MACCHINE CHE NON SONO EQUIPAGGIATE DI TRIBORD.

- Non dimenticare di rimuovere l'Ecobord dopo l'uso e di ripristinare le regolazioni di base.

Spandimento sui bordi con Ecobord per ottimizzare il lavoro nel modo "ambiente".

Sistema di spandimento sui bordi seguendo il passaggio del tramline sul lato destro.

- Montare l'Ecobord ① sulla pala di spandimento lunga.
- Ridurre il flusso del 20% ②.
- PDF: -10% ③
riduzione del regime motore: - 10% circa
- Spandere sul bordo dal lato destro.

F Regulación del borde con pala Ecobord

• PARA LAS MÁQUINAS QUE NO ESTÁN EQUIPADAS CON TRIBORD.

- No olvide retirar el ecobord después de su uso y volver a poner las regulaciones de base.

Esparcido en borde con ecobord, optimización del entorno.

Sistema de esparcido en borde siguiendo el paso del tramline por el lado derecho.

- Montar el ecobord ① en la pala larga de esparcido.
- Reduzca el caudal un 20% ②.
- Toma de fuerza: -10% ③
reducción del régimen del motor aproximadamente -10%
- Esparcir el bordillo por el lado derecho.

A



La durée de vie et le bon fonctionnement de votre machine dépendent essentiellement des soins que vous lui apporterez. Réaliser l'opération de pulvérisation dans un local bien aéré, voire même à l'extérieur.

La durata e il corretto funzionamento della macchina dipendono soprattutto dal modo in cui sarà effettuata la manutenzione. Realizzare l'operazione di nebulizzazione in un locale aereato o addirittura all'esterno.

La duración y el buen funcionamiento de su máquina dependen esencialmente de sus cuidados. Realice la operación de pulverización en un local bien aireado o en el exterior.

Sécurité

Toute intervention sur le distributeur doit être effectuée par une personne ayant eu connaissance du manuel d'utilisation et avec la machine à l'arrêt.

- Pour les interventions de lavage et d'entretien, veuillez porter des gants et des lunettes de protection.

Le lavage devra être effectué sur une aire de nettoyage prévue à cette effet pour la récupération des eaux.

Les pièces usagées devront être apportées à votre revendeur pour y être recyclées.

A Lavage

a) Avant la mise en route

L'épandeur d'engrais est le matériel agricole dont l'entretien régulier est primordial car il est soumis aux pires conditions:

- Agression chimique: acide phosphorique, azote.
 - Agression mécanique: abrasion, choc des engrais.
- Nous vous conseillons de protéger les parties métalliques, en pulvérisant sur votre distributeur neuf de l'huile biodégradable spécifique de protection.

Sicurezza

Tutti gli interventi sul distributore devono essere effettuati da una persona che ha letto il manuale d'uso e con la macchina ferma.

- Per il lavaggio e la manutenzione, portare i guanti e gli occhiali di protezione.

Il lavaggio deve essere effettuato nell'apposita zona prevista per la pulizia, al fine di recuperare le acque reflue.

I pezzi usurati devono essere riportati dal rivenditore per essere riciclati.

A Lavaggio

a) Prima dell'avviamento

Lo spandiconcime è un materiale agricolo la cui manutenzione regolare è primordiale in quanto viene utilizzato in condizioni estreme:

- Aggressione chimica: acido fosforico, azoto.
- Aggressione meccanica: abrasione, proiezioni di concime.

Si consiglia di proteggere le parti metalliche spruzzando sul distributore nuovo un po' di olio biodegradabile specifico per la protezione.

Seguridad

Cualquier intervención en la abonadora debe ser realizada por una persona que conozca el manual de utilización y con la máquina parada.

- Para las intervenciones de lavado y mantenimiento, deben llevarse guantes y gafas protectoras.

Deberá realizarse el lavado en un área de limpieza prevista a tal efecto para la recuperación de las aguas. Las piezas usadas deberán entregarse al distribuidor para su reciclaje.

A Lavado

a) Antes de la puesta en marcha

La abonadora es un material agrícola cuyo mantenimiento constante resulta primordial, ya que está sometido a las peores condiciones:

- Agresión química: ácido fosfórico, nitrógeno.
- Agresión mecánica: abrasión, golpe de los abonos.

Le aconsejamos que proteja las partes metálicas, pulverizando sobre su nueva abonadora aceite biodegradable específico de protección.

b) Après chaque épandage

Laver à l'eau sans pression votre distributeur après chaque utilisation.

- 1 ⇒ Intérieur de la trémie.
- 2 ⇒ Goulottes.
- 3 ⇒ Disques d'épandage dessus et dessous.
- 4 ⇒ Sous la trémie et dans le triangle d'attelage.
- 5 ⇒ Dessous la poutre et sur les renvois d'angle.

c) Avant le remisage

- Laver à l'eau sans pression votre distributeur.
- Laisser sécher et assurez-vous qu'il ne reste pas d'engrais.
- Pulvériser de l'huile spécifique de protection sur tout le distributeur.
- Effectuer le graissage.
- Stocker le distributeur sur ces bécilles dans un lieu sec et un sol dur (béton)

Remarque: Toute rayure sur les parties métalliques doivent être poncées et traitées à l'antirouille: Tye Zinc Alu SULKY (anti-rouille et peinture sont disponibles auprès de votre revendeur SULKY).

b) Dopo ogni spandimento

Lavare il distributore con acqua, senza pressione, dopo ogni utilizzo.

- 1 ⇒ Interno della tramoggia.
- 2 ⇒ Scivoli.
- 3 ⇒ Dischi di spandimento sopra e sotto.
- 4 ⇒ Sotto la tramoggia e nel triangolo di attacco.
- 5 ⇒ Sotto la trave e sui rinvii d'angolo.

c) Prima del rimessaggio

- Lavare il distributore con acqua, senza pressione.
- Fare asciugare e accertarsi che non resti del concime.
- Spruzzare su tutto il distributore un po' di olio specifico per la protezione.
- Effettuare la lubrificazione.
- Immagazzinare il distributore posizionandolo sui suoi cunei, in un luogo asciutto e su un suolo duro (cemento).

Osservazione: Le scalfiture sulle parti metalliche devono essere levigate e trattate con l'antiruggine: Tye Zinc Alu SULKY (l'antiruggine e la vernice sono disponibili presso il vostro rivenditore SULKY).

b) Después de cada abonado

Lavar con agua sin presión la abonadora después de cada uso:

- 1 ⇒ Interior de la tolva.
- 2 ⇒ Conductos.
- 3 ⇒ Discos de esparcido por arriba y por abajo.
- 4 ⇒ Debajo de la tolva y en el triángulo de enganche.
- 5 ⇒ Debajo del larguero y sobre los engranajes angulares.

c) Antes de guardar el aparato

- Lavar la abonadora con agua sin presión.
- Dejar secar y asegurarse de que no queda abono.
- Pulverizar aceite específico de protección por toda la abonadora.
- Efectuar el engrase.
- Guardar la abonadora sobre sus soportes en un lugar seco y en un suelo duro (hormigón).

Observación: Todo arañazo en las partes metálicas debe lijarse y tratarse con antioxidante: Tye Zinc Alu SULKY (en antioxidante y la pintura puede adquirirlos en su distribuidor SULKY).

B

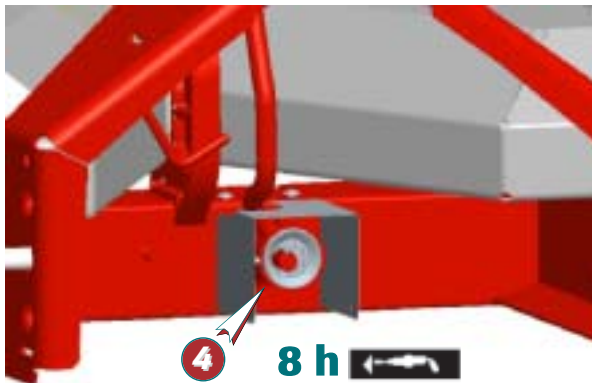
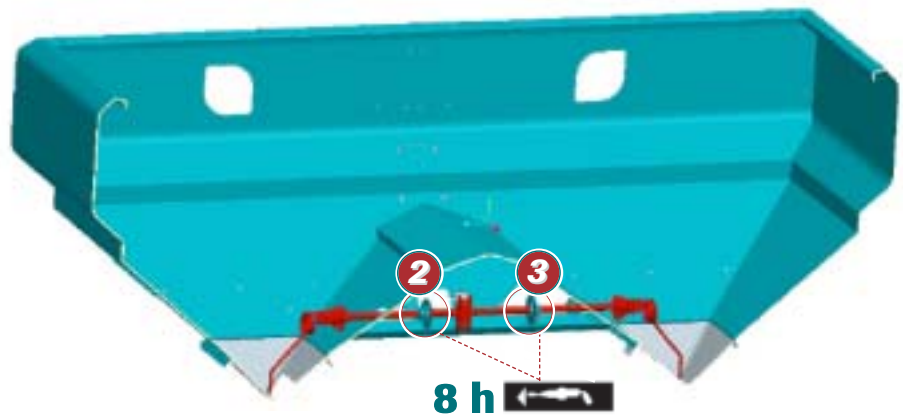
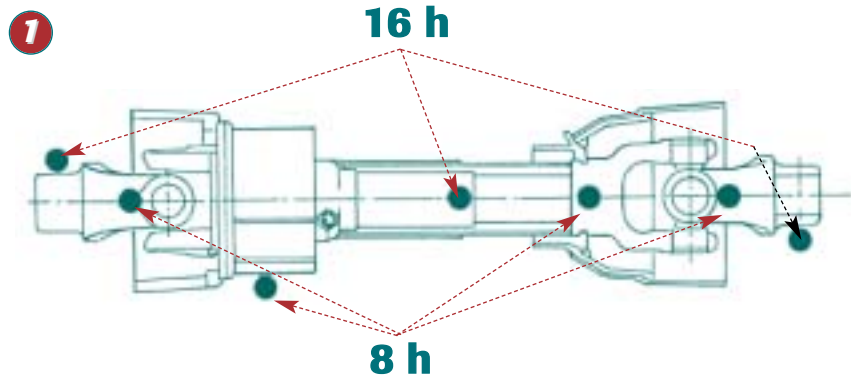

La durée de vie et le bon fonctionnement de votre machine dépendent essentiellement des soins que vous lui apporterez. Blocs renvois d'angle avec graisse sans entretien.

La durata e il corretto funzionamento della macchina dipendono soprattutto dal modo in cui sarà effettuata la manutenzione. Gruppi di rinvii d'angolo con grasso, senza manutenzione.

La duración y el buen funcionamiento de su máquina dependen esencialmente de los cuidados que le den. Los engranajes angulares con grasa no requieren mantenimiento.

B Graissage**a) Prise de force**

Suivre les consignes d'entretien jointes avec la prise de force.

Voir schéma ① pour les points de graissage.

b) Mécanisme

- Graisser les parties mobiles au pinceau avant le remisage.
- Graisser les points ② ③ ④ toutes les 8 heures.

c) Renvoi d'angle

Les renvois d'angle sont sans entretien mise à part le nettoyage extérieur.

Ils fonctionnent avec de la graisse type MARSON 00.

B Lubrificazione**a) Presa di forza**

Seguire le istruzioni di manutenzione allegate alla presa di forza.

Vedi lo schema ① per le zone di lubrificazione.

b) Meccanismo

- Prima del rimessaggio, lubrificare le parti mobili con un pennello.
- Lubrificare le zone ② ③ ④ ogni 8 ore.

c) Rinvio d'angolo

I rinvii d'angolo non necessitano di manutenzione, eccetto la pulizia esterna.

Funzionano con il grasso di tipo MARSON 00.

B Engrase**a) Toma de fuerza**

Siga las instrucciones de mantenimiento que hay junto a la toma de fuerza.

Ver esquema ① para los puntos de engrase.

b) Mecanismo

- Engrase las partes móviles con pincel antes de guardar el aparato.
- Engrase los puntos ② ③ ④ cada 8 horas.

c) Engranaje angular

Los engranajes angulares no requieren mantenimiento, salvo por el lavado exterior.

Funcionan con grasa tipo MARSON 00.

C

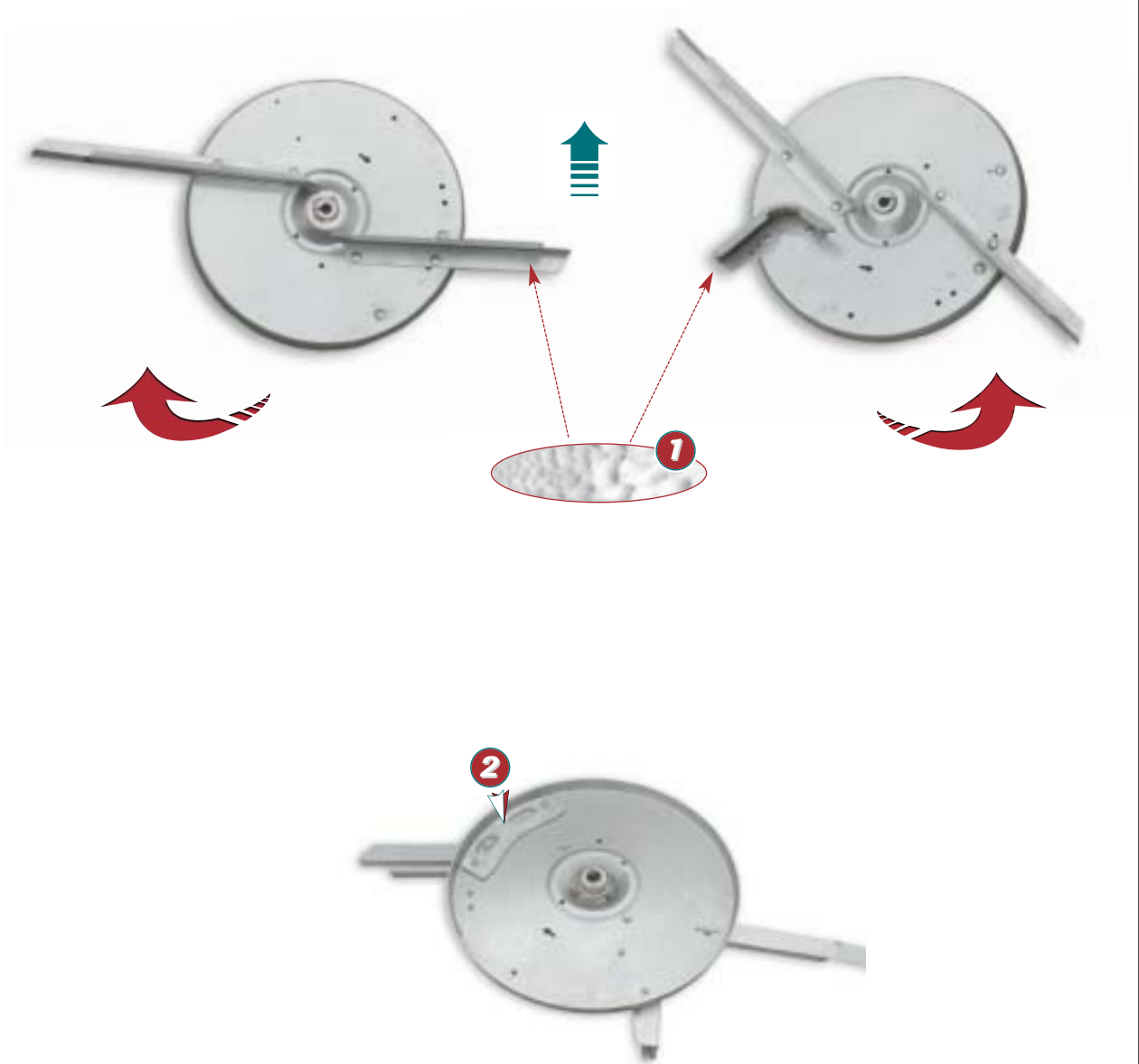

Une usure excessive de pale influe sur la qualité d'épandage. Lorsque des vagues apparaissent dans le fond des pales, il faut les remplacer.

Un'usura eccessiva della pala influisce sulla qualità dello spandimento. Quando delle "onde" appaiono sul fondo delle pale, bisogna sostituirle.

Un desgaste excesivo de las palas influye en la calidad de esparcido. Cuando aparezcan ondas en el fondo de las palas, hay que reemplazarlas.

C Vérification

a) Vérification

- Dans les 1ères heures d'utilisation, vérifier le serrage des principaux écrous:
 - ⇒ Pales d'épandage
 - ⇒ Disques d'épandage
 - ⇒ Agitateurs
- Avant le remisage, vérifier l'état des pièces d'usure.

b) Changement des pièces d'usure

- Vérifier la dent d'agitateur
Usure et positionnement
(voir chapitre 3 "Contrôle étalonnage").
- Vérifier l'usure des pales d'épandage.

Lorsque des vagues 1 apparaissent dans le fond des pales, il faut les remplacer.

LORS DU REMPLACEMENT DES PALES:

- Vérifier que vous avez le bon jeu, voir marquage sur le dessus de la pale.
- Vérifier le sens de montage des pales par rapport au sens de rotation des disques.

REMARQUE : A chaque changement de jeu de pales, changer les vis et les écrous inox.

- Serrer correctement les écrous.
- Monter les masselottes 2 pour tous les jeux de pale.

Pour tous les jeux de pale, consulter la notice pale.

C Controllo

a) Controllo

- Nelle prime ore di utilizzo, controllare il serraggio dei dadi principali:
 - ⇒ Pale di spandimento
 - ⇒ Dischi di spandimento
 - ⇒ Agitatori
- Prima del rimessaggio, controllare le condizioni dei pezzi sottoposti ad usura.

b) Sostituzione dei pezzi sottoposti ad usura

- Controllare il dente dell'agitatore
Usura e posizionamento
(vedi il capitolo 3 "Controllo della taratura").
- Controllare l'usura delle pale di spandimento.

Quando delle "onde" 1 appaiono sul fondo delle pale, bisogna sostituirle.

AL MOMENTO DELLA REINSTALLAZIONE DELLE PALE:

- Controllare che il gioco sia corretto e riferirsi alla marcatura posta sopra la pala.
- Controllare il senso di montaggio delle pale rispetto al senso di rotazione dei dischi.

Osservazione : Ad ogni cambiamento del gioco di pale, sostituire le viti e i dadi inox.

- Stringere correttamente i dadi.
- Montare le materozze 2 per tutti i giochi di pala.

Per tutti i set di pale, consultare il manuale d'uso delle pale.

C Verificación

a) Verificación

- En las primeras horas de uso, compruebe el ajuste de las principales tuercas:
 - ⇒ Palas de abonado
 - ⇒ Discos de abonado
 - ⇒ Agitadores
- Antes de guardar el aparato, compruebe el estado de las piezas de desgaste.

b) Cambio de las piezas de desgaste

- Compruebe el diente de agitador
Desgaste y colocación
(ver capítulo 3 "Control de calibraciones").
- Compruebe el desgaste de las palas de abonado.

Quando aparezcan ondas 1 en el fondo de las palas, hay que reemplazarlas.

CUANDO SE REEMPLACEN LAS PALAS :

- Compruebe que se coloca el juego adecuado: ver indicaciones en la parte superior de la pala.
- Compruebe el sentido de montaje de las palas en relación con el sentido de rotación de los discos.

Observación: Cada vez que se reemplace el juego de palas, hay que cambiar los tornillos y las tuercas de acero inoxidable.

- Apriete correctamente las tuercas.
- Monte las mazarotas 2 para todos los juegos de palas .

Para todos los juegos de palas, consulte las instrucciones de palas.

D

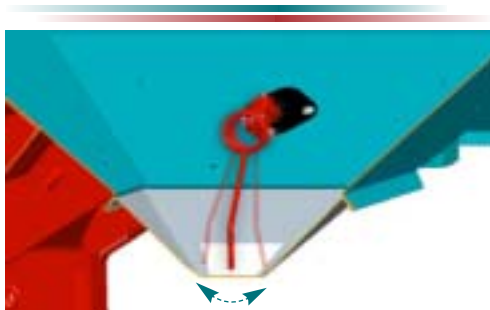
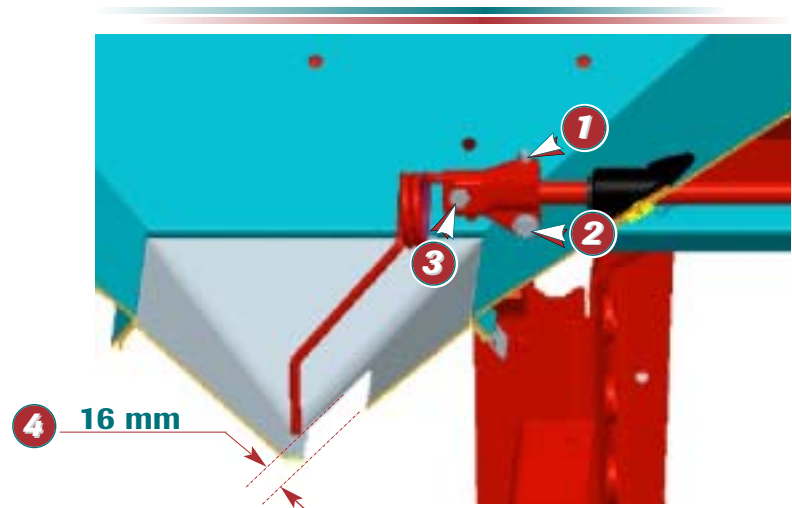

Les X36 sont étalonnés et contrôlés usine. N'intervenir que dans un cas d'irrégularité de débit importante.

Gli X36 sono tarati e controllati in fabbrica. Intervenire soltanto se l'irregolarità del flusso è notevole.

Las X36 son calibradas y controladas en la fábrica. No se debe intervenir excepto en caso de irregularidad de vertido importante.

D Contrôle étalonnage**a) Contrôle étalonnage débit**

- Si vous observez une différence de débit entre les côtés gauche et droit au cours de l'épandage, veuillez contrôler les deux étalonnages suivants :
- ⇒ Étalonnage des régulateurs
- Le balayage doit être symétrique sur l'ouverture de débit. Débloquer la vis hexagonale creuse ❶ et régler avec la vis ❷ le balayage.
 - L'espace ❸ entre le doigt du régulateur et la trappe doit être de 16 mm, pour le régler agir sur la vis ❹ (cette distance peut ne pas être exactement de 16 mm, le plus important, c'est que les deux régulateurs aient la même cote. exemple : 17 mm.

D Controllo della taratura**a) Controllo della taratura del flusso**

- Se viene constatata una differenza di flusso fra il lato sinistro e quello destro durante lo spandimento, controllare le seguenti tarature:
- ⇒ Taratura dei regolatori
- La scansione deve essere simmetrica sull'apertura del flusso. Sbloccare la vite esagonale cava ❶ e regolare la scansione con la vite ❷.
 - Lo spazio ❸ fra il dente del regolatore e la botola deve essere di 16 mm. Per regolarlo, girare la vite ❹ (questa distanza può essere non esattamente di 16 mm, l'importante è che i due regolatori abbiano la stessa lunghezza). Per esempio: 17 mm.

D Control de calibraciones**a) Control de calibración de vertido**

- Si observa una diferencia de vertido entre los lados izquierdo y derecho durante el abonado, controle las dos calibraciones siguientes:
- ⇒ Calibración de los reguladores
- El barrido debe ser simétrico sobre la apertura de vertido. Desbloquear el tornillo hexagonal hueco ❶ y regular con el tornillo ❷ el barrido.
 - El espacio ❸ entre el gatillo del regulador y la trampilla debe ser de 16 mm. Para regularlo, utilice el tornillo ❹. Esta distancia puede no ser exactamente de 16 mm; lo más importante es que los dos reguladores tengan la misma cota. Por ejemplo. 17 mm.

D

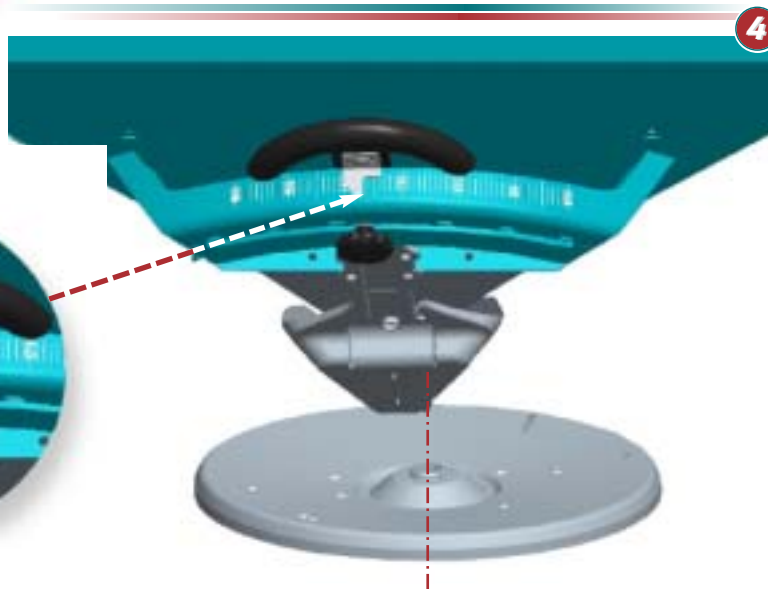
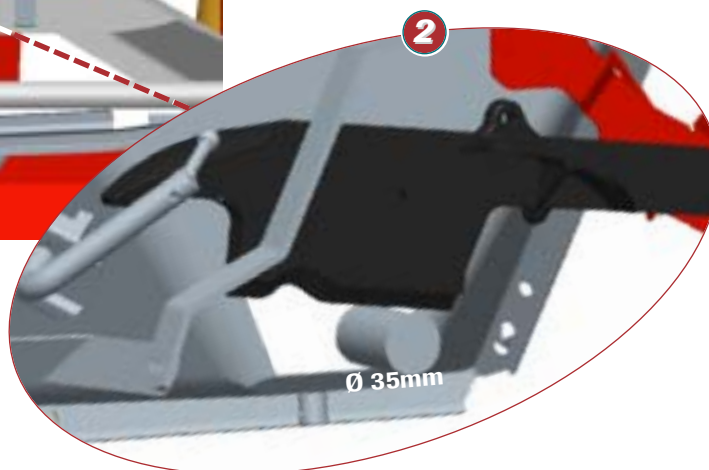
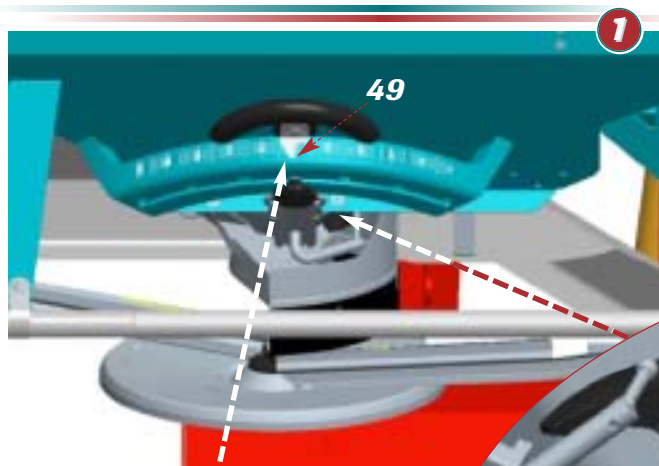

N'intervenir sur le distributeur que moteur du tracteur à l'arrêt.

Intervenire sul distributore soltanto quando il motore del trattore è spento.

Cualquier intervención en la abonadora deberá realizarse con el motor del tractor apagado.

D

⇒ Étalonnage trappe

- Si après avoir étalonné les agitateurs, vous observez toujours une différence de débit d'un côté par rapport à l'autre ; procéder de la manière suivante :

- 1 ⇒ Mettre le repère de débit à 49.
Ouvrir la trappe.
- 2 ⇒ Vous devez avoir la même cote aux trappes droite et gauche (35 mm).
- 3 ⇒ Si ce n'est pas le cas, ajuster la position du repère de lecture sur le secteur.

La cote peut être de 36 mm par exemple, le plus important, c'est que les deux côtés soient identiques.

b) Contrôle étalonnage largeur

GOULOTTES DE LARGEUR :

- Si vous observez une dissymétrie importante de l'épandage par rapport au centre de la machine, veuillez contrôler les étalonnages suivants. Le problème doit être observé avec des pales en bon état et contrôlé à l'aide des bacs de recouvrement.
- Positionner la pointe de la goulotte 4 au-dessus du centre du disque d'épandage.
- Le réglage doit être 137, si ce n'est pas le cas, régler le repère de lecture du levier
- Bloquer le secteur gradué. Etalonner les goulettes droite et gauche.

D

⇒ Taratura della botola

- Se dopo avere tarato gli agitatori viene constatata ancora una differenza di flusso tra un lato e l'altro, procedere come segue:

- 1 ⇒ Mettere il flusso sul valore di riferimento 49.
Aprire la botola.
- 2 ⇒ La distanza deve essere identica sulla botola destra e su quella sinistra (35 mm).
- 3 ⇒ Se non è così, regolare la posizione del valore di riferimento di lettura sul settore graduato.

La distanza può essere, per esempio, di 36 mm. Quello che conta è che i due lati siano identici.

b) Controllo taratura della larghezza

SCIVOLI DI LARGHEZZA :

- Se viene constatata una dissimmetria notevole dello spandimento rispetto al centro della macchina, controllare le seguenti tarature. Il problema deve essere osservato con le pale in buone condizioni e controllato con i recipienti di copertura.
- Posizionare la punta dello scivolo 4 sopra il centro del disco di spandimento.
- La regolazione deve essere di 137. Se non è così, regolare il valore di riferimento di lettura della leva.
- Bloccare il settore graduato. Tarare gli scivoli destro e sinistro.

D

⇒ Calibración de la trampilla

- Si después de haber calibrado los mezcladores, sigue observando una diferencia de vertido de un lado respecto al otro, proceda de la siguiente forma:

- 1 ⇒ Ponga la marca de vertido a 49.
Abra la trampilla.
- 2 ⇒ Debe obtener la misma cota en las trampillas derecha e izquierda (35 mm).
- 3 ⇒ Si éste no fuera el caso, ajuste la posición de la marca de lectura en el sector.

La cota puede ser de 36 mm, por ejemplo. Lo más importante es que las dos cotas sean idénticas.

b) Control de calibración de anchura

CONDUCTOS DE ANCHURA :

- Si observa una disimetría importante del esparcido respecto al centro de la máquina, controle las calibraciones siguientes. El problema debe observarse con palas en buen estado y controlarse con ayuda de los recipientes de recubrimiento.
- Ponga la punta del conducto 4 encima del centro del disco de esparcido.
- La regulación debe ser 137; si no fuera así, regule la marca de lectura de la palanca.
- Bloquee el sector graduado. Calibre los conductos derecho e izquierdo.

A



**Suivre les instructions de montage.
N'intervenir sur le distributeur que moteur du tracteur à l'arrêt.**

Seguire le istruzioni di montaggio. Intervenire sul distributore soltanto quando il motore del trattore è spento.

**Siga las instrucciones de montaje.
Cualquier intervención en la abonadora deberá realizarse con el motor del tractor apagado.**

A Dôme anti-tassement

OPTION POUR :

- ⇒ Sulfate d'ammoniaque,
- ⇒ Engrais poussiéreux humides
- ⇒ Ray Grass etc...

MONTAGE :

- Moteur du tracteur à l'arrêt.
- Ouvrir les tamis.
- Placer le dôme contre la partie inférieure du tamis, et le centrer par rapport au fond de trémie.
- Faire traverser les plats de fixation à travers la grille.
- Goupiller en mettant les rondelles.
- Fermer les tamis.

A Cupola anti-assestamento

OPTIONAL PER:

- ⇒ Solfato di ammoniaca,
- ⇒ Concimi polverosi umidi
- ⇒ Ray Grass, ecc.

MONTAGGIO:

- Il motore del trattore deve essere spento.
- Aprire gli stacci.
- Posizionare la cupola contro la parte inferiore dello staccio e centrarla rispetto al fondo della tramoggia.
- Far passare le piastre di fissaggio attraverso la griglia.
- Coppigliare mettendo le rondelle.
- Chiudere gli stacci.

A Cúpula antiamontonamiento

OPCIÓN PARA :

- ⇒ Sulfato de amoníaco,
- ⇒ Abonos en polvo húmedos
- ⇒ Ray Grass etc...

MONTAJE:

- El motor del tractor debe estar apagado.
- Abra las cribas.
- Coloque la cúpula contra la parte inferior de la criba y céntrala respecto al fondo de la tolva.
- Haga pasar los platos de fijación a través de la rejilla.
- Fije las clavijas colocando las arandelas.
- Cierre las cribas.

B



*Suivre les instructions de montage.
N'intervenir sur le distributeur que moteur du tracteur à l'arrêt.*

*Seguire le istruzioni di montaggio.
Intervenire sul distributore soltanto quando il motore del trattore è spento.*

*Siga las instrucciones de montaje.
Cualquier intervención en la abonadora deberá realizarse con el motor del tractor apagado.*

FR

B *Bâche de recouvrement*

Voir la notice de montage jointe avec le kit.

IT

B *Telo di copertura*

Vedi le istruzioni di montaggio allegate al kit.

ES

B *Toldo de cubierta*

Ver instrucciones de montaje adjuntas con el kit.

4

C



D



*Suivre les instructions de montage.
N'intervenir sur le distributeur que moteur du tracteur à l'arrêt.*

*Seguire le istruzioni di montaggio.
Intervenire sul distributore soltanto quando il motore del trattore è spento.*

*Siga las instrucciones de montaje.
Cualquier intervención en la abonadora deberá realizarse con el motor del tractor apagado.*

C **Vision WPB/DPB** (option)

*Dispositif électronique pour débit proportionnel à l'avancement et modulation de débit.
Voir notice d'utilisation jointe.*

D **Cardan télescopique "Télé-space"** (option)

Facilite l'attelage.

Voir la notice de montage jointe avec le cardan.

C **Vision WPB/DPB** (opzionale)

*Dispositivo elettronico per un flusso proporzionale all'avanzamento e alla regolazione del flusso.
Vedi manuale d'uso allegato.*

D **Cardano telescopico "Tele-space"** (optional)

Attacco semplificato.

Vedi le istruzioni di montaggio allegate al cardano.

C **Vision WPB/DPB** (opcional)

*Dispositivo electrónico para un vertido proporcional al avance y para modulación de vertido.
Ver manual adjunto.*

D **Articulación Cardan telescópica "Télé-space"** (opcional)

Facilita el enganche:

Ver instrucciones de montaje adjuntas con el cardán.

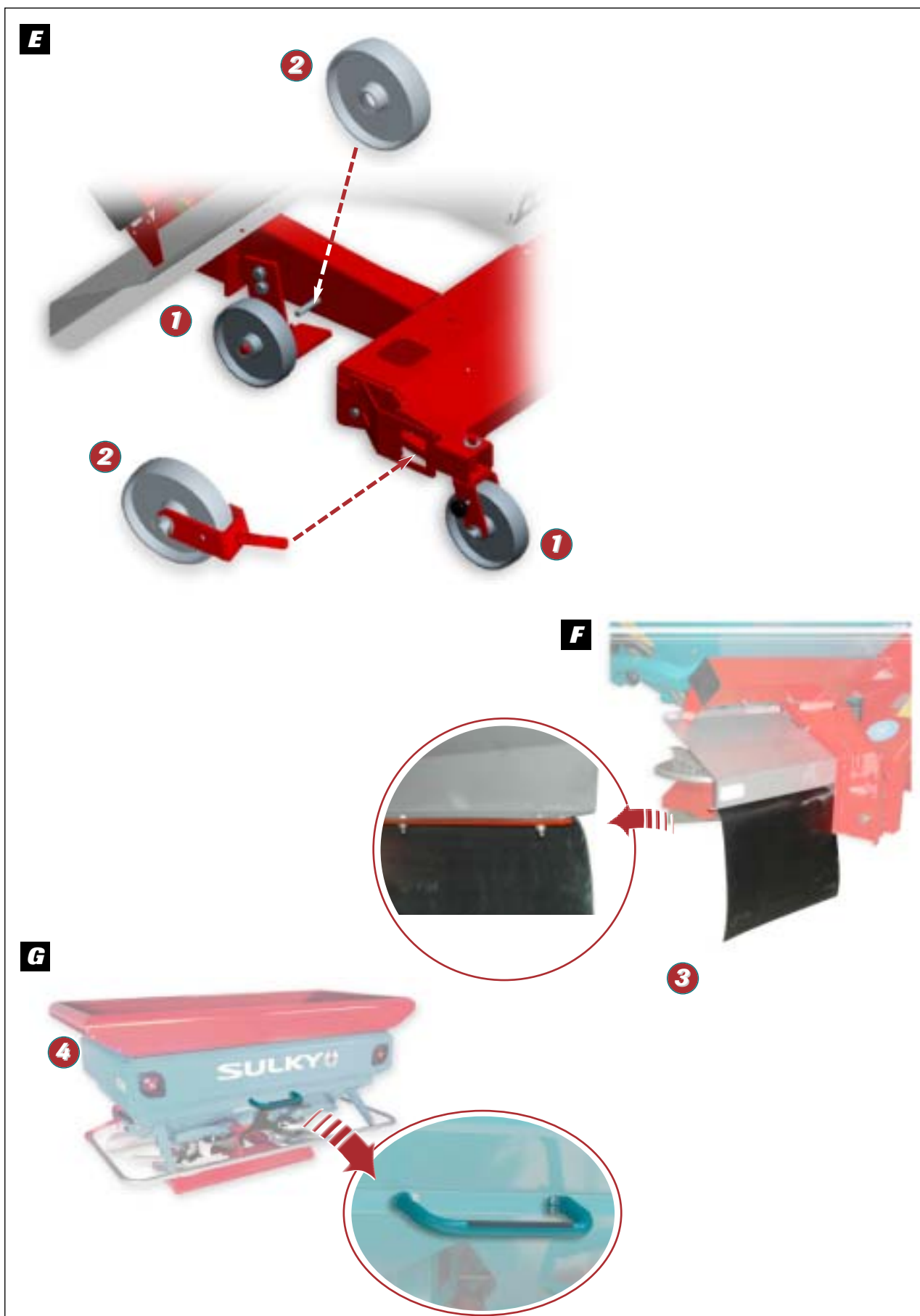

E Roulette de remisage

- Effectuer le montage comme indiqué sur le schéma.

LES ROULETTES ONT DEUX POSITIONS

- 1 ⇒ Position remisage (comme sur la photo)
- 2 ⇒ Positions épandage

- Utiliser les roulettes uniquement avec la trémie vide.

G Marche pied

- Effectuer le montage comme indiqué sur les photos 4

H Réhausse

- Voir la notice jointe avec le kit.

F Pare boue

- Effectuer le montage comme indiqué sur les photos 3

E Rotella di rimessaggio

- Effettuare il montaggio come indicato nello schema.

LE ROTELLE POSSONO AVERE DUE POSIZIONI.

- 1 ⇒ Posizione di rimessaggio (come nella foto)
- 2 ⇒ Posizione di spandimento

- Usare le rotelle soltanto con la tramoggia vuota.

G Predellino

- Effettuare il montaggio come indicato nelle foto 4

H Rialzo

- Vedi il foglio illustrativo allegato al kit.

F Parafango

- Effettuare il montaggio come indicato nelle foto 3

E Rueda de estacionamiento

- Realizar el montaje como se indica en el esquema.

LAS RUEDAS TIENEN DOS POSICIONES

- 1 ⇒ Posición estacionamiento (como en la foto)
- 2 ⇒ Posición esparcido

- Utilizar las ruedas solamente con la tolva vacía.

G Estribo

- Realizar el montaje como se indica en las fotos 4

H Realce

- Ver manual adjunto con el kit.

F Guardabarros

- Realizar el montaje como se indica en las fotos (3)

I

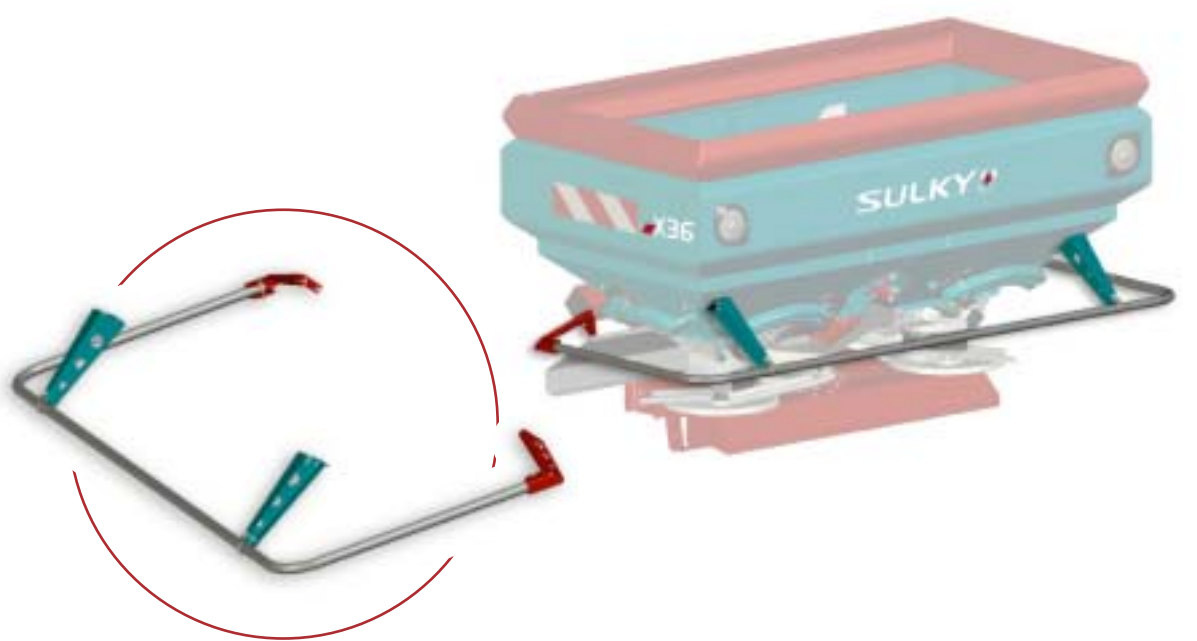
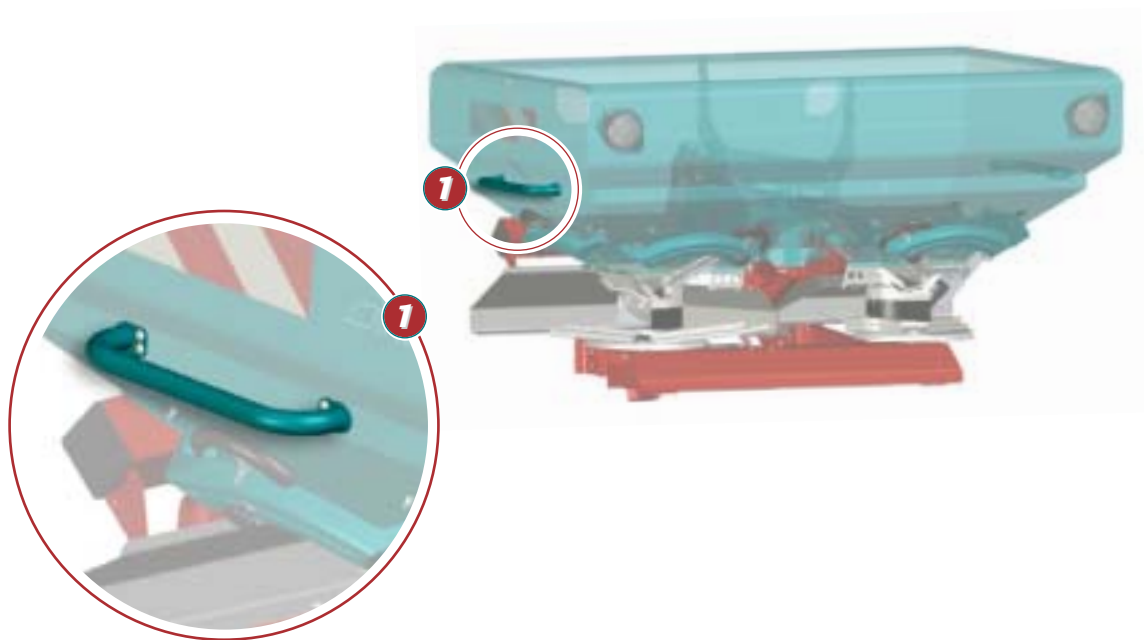

1 Arceau de sécurité

Les arceaux de sécurité doivent impérativement être montés sur la machine .



Quand vous changez le jeu de pale 12-28 par un jeu de pale 24 36, il faut obligatoirement mettre sur la machine l'arceau de sécurité correspondant (voir photos)

1 Arco di sicurezza

Gli archi di sicurezza devono essere imperativamente montati sulla macchina.



Quando il set di pale 12-28 viene sostituito con un set di pale 24-36, bisogna mettere sulla macchina l'arco di sicurezza corrispondente (vedi foto)

1 Arco de seguridad

Los arcos de seguridad deben montarse necesariamente en la máquina.



Cuando cambie el juego de palas 12-28 por un juego de palas 24-36, es necesario poner en la máquina el arco de seguridad correspondiente (ver fotos)

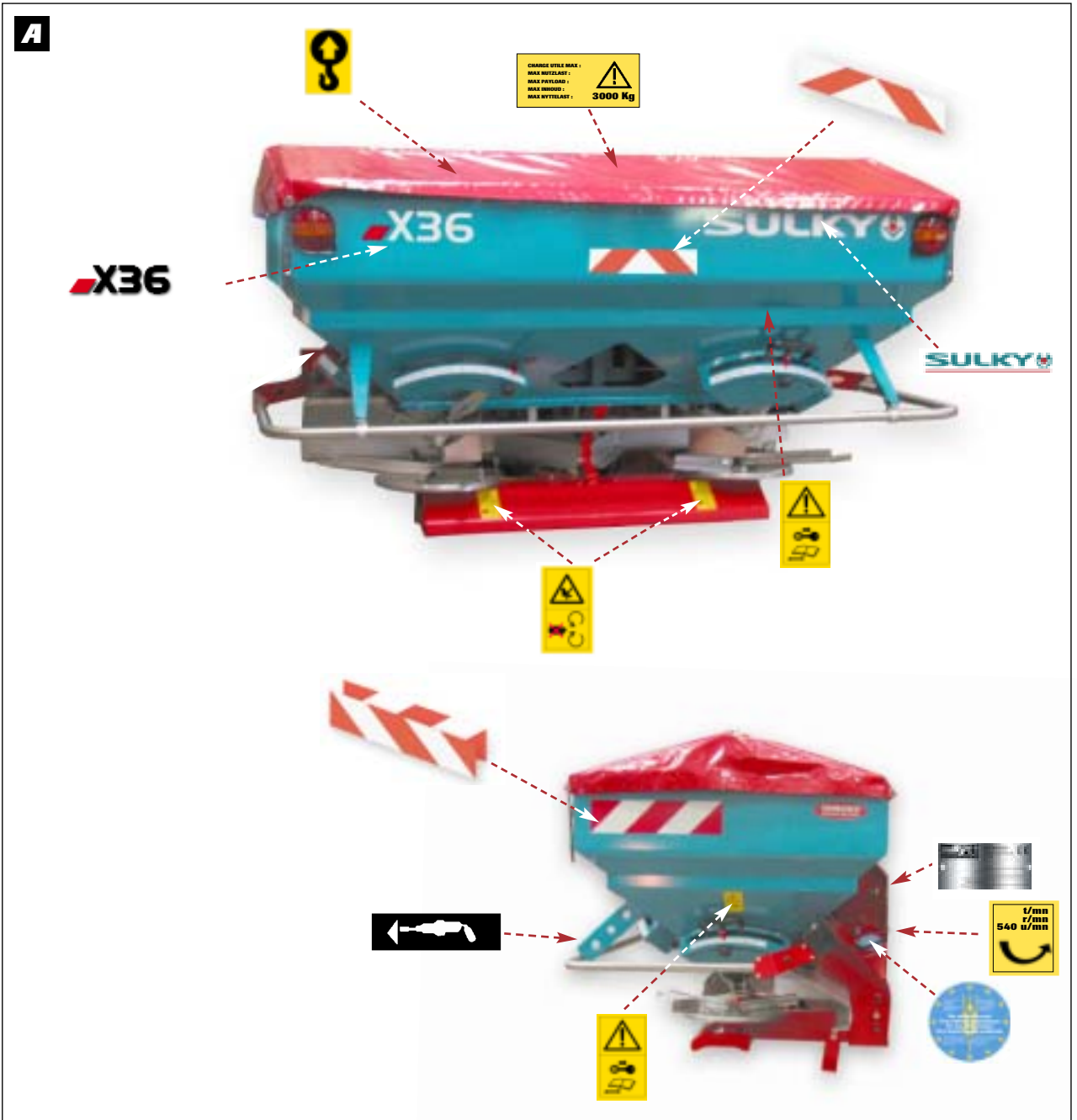

Des étiquettes adhésives relatives à la sécurité ont été placées sur votre machine. Leur but est de contribuer à votre sécurité et à celle d'autrui. Lisez leur contenu et contrôlez leur emplacement. Revoyez les étiquettes ainsi que les instructions contenues dans la notice d'instructions avec l'opérateur de la machine. Gardez les étiquettes propres et lisibles. Remplacez-les lorsqu'elles sont détériorées.

Sulla macchina troverete delle etichette adesive riguardanti la sicurezza. Servono a dare informazioni sulla vostra sicurezza e quella degli altri. Leggerle attentamente e controllarne l'ubicazione. Controllare regolarmente le etichette e le istruzioni contenute nel manuale d'uso, insieme all'operatore della macchina. Mantenere le etichette pulite e leggibili. Sostituirle quando sono deteriorate.

Se han colocado en la máquina etiquetas adhesivas relativas a la seguridad. Su finalidad es contribuir a su seguridad y a la de los demás. Lea su contenido y controle su colocación. Revise las etiquetas y las instrucciones del manual con el operador de la máquina. Guarde las etiquetas limpias y legibles. Reemplácelas cuando estén estropeadas.



A Identification

Lors de la prise en charge de votre machine, notez les informations suivantes :

Numéro de la machine :

Type de machine :

Accessoires :

B Caractéristiques Techniques X36 (24-36 m)

CAPACITÉ ARASÉE (L)	LARGEUR HORS TOUT (M)		HAUTEUR MINIMUM DE CHARGEMENT (M) AVEC LES BÉQUILLES	LARGEUR DE CHARGEMENT (M)	DISTANCE ENTRE L'AXE D'ATTELAGE ET LE CENTRE DE GRAVITE (M)
	12-28	24-36			
1900	2,48	2,70	1,20	2,30	$d = 0,65$ si WPB $d = 0,77$
2500	2,48	2,70	1,40	2,30	$d = 0,65$ si WPB $d = 0,77$
2600(évasée)	2,73	2,73	1,40	2,56	$d = 0,65$ si WPB $d = 0,77$
3000(évasée)	2,97	2,97	1,50	2,80	$d = 0,65$ si WPB $d = 0,77$

POIDS À VIDE = CONSULTER LA PLAQUE CONSTRUCTEUR SUR LA MACHINE

A Identificazione

Quando ricevete la macchina, prendere nota delle seguenti informazioni:

Numero della macchina:

Tipo di macchina:

Accessori:

B Caratteristiche Tecniche X36 (24-36 m)

CAPACITÀ LIVELLATA (L)	LARGHEZZA TOTALE (M)		ALTEZZA MINIMA DI CARICAMENTO (M) CON I CUNEI	LARGHEZZA DI CARICAMENTO (M)	DISTANZA FRA L'ASSE DI ATTACCO E IL CENTRO DI GRAVITÀ (M)
	12-28	24-36			
1900	2,48	2,70	1,20	2,30	$d = 0,65$ se WPB $d = 0,77$
2500	2,48	2,70	1,40	2,30	$d = 0,65$ se WPB $d = 0,77$
2600(SVASATA)	2,73	2,73	1,40	2,56	$d = 0,65$ se WPB $d = 0,77$
3000(SVASATA)	2,97	2,97	1,50	2,80	$d = 0,65$ se WPB $d = 0,77$

PESO A VUOTO: VEDI LA TARGHETTA DEL PRODUTTORE SULLA MACCHINA

A Identificación

Cuando se haga cargo de su máquina, anote las informaciones siguientes:

Número de la máquina:

Tipo de máquina:

Accesorios:

B Características Técnicas X36 (24-36 m)

CAPACIDAD ENRASADA (L)	ANCHURA TOTAL (M)		ALTURA MÍNIMA DE CARGA (M) CON LOS SOPORTES	ANCHURA DE CARGA (M)	DISTANCIA ENTRE EL EJE DE ENGANCHE Y EL CENTRO DE GRAVEDAD (M)
	12-28	24-36			
1900	2,48	2,70	1,20	2,30	$d = 0,65$ si WPB $d = 0,77$
2500	2,48	2,70	1,40	2,30	$d = 0,65$ si WPB $d = 0,77$
2600(Ensanchada)	2,73	2,73	1,40	2,56	$d = 0,65$ si WPB $d = 0,77$
3000(Ensanchada)	2,97	2,97	1,50	2,80	$d = 0,65$ si WPB $d = 0,77$

PESO EN VACÍO = CONSULTAR LA PLACA DEL FABRICANTE EN LA MÁQUINA